



Ajuntament de Sant Pol de Mar

**PROJECTE DE PROLONGACIÓ DE LA XARXA DE
CLAVEGUERAM GENERAL AL CARRER MANUEL CARRASCO I
FORMIGUERA**

SERVEIS TÈCNICS TERRITORIALS
JULIOL, 2023

Per a descarregar una còpia d'aquest document consulti la següent pàgina web	
Codi Segur de Validació	8e96eab4bb364f43b2424852d915f71d001
Url de validació	https://suport.santpol.cat/absis/idi/arx/idiarxabsaweb/asp/verificadorfirma.asp
Metadades	Origen: Origen ciutadà Estat d'elaboració: Original



MEMÒRIA

SERVEIS TÈCNICS TERRITORIALS

Per a descarregar una còpia d'aquest document consulti la següent pàgina web		
Codi Segur de Validació	8e96eab4bb364f43b2424852d915f71d001	
Url de validació	https://suport.santpol.cat/absis/idi/arx/idiarxabsaweb/asp/verificadorfirma.asp	
Metadades	Origen: Origen ciutadà Estat d'elaboració: Original	

ÍNDEX

Memòria

1. Objecte
2. Antecedents
3. Obres a realitzar

Estudi de Seguretat i Salut

Plec de condicions tècniques generals

Gestió de residus

Amidaments

Pressupost

Plànols

1. Situació i emplaçament
2. Planta i seccions

Per a descarregar una còpia d'aquest document consulti la següent pàgina web	
Codi Segur de Validació	8e96eab4bb364f43b2424852d915f71d001
Url de validació	https://suport.santpol.cat/absis/idi/arx/idiarxabsaweb/asp/verificadorfirma.asp
Metadades	Origen: Origen ciutadà Estat d'elaboració: Original



MEMÒRIA JUSTIFICATIVA.

1.- OBJECTE DEL PROJECTE

Es tracta de realitzar la prolongació de la xarxa de clavegueram del carrer Manuel Carrasco i Formiguera, des del pou 307 (nomenclatura segons el "Pla Director de Clavegueram de Sant Pol de Mar"), fins a l'alçada de la parcel·la número 10 del mateix tram de carrer.

2.- ANTECEDENTS

Les obres d'urbanització del carrer Manuel Carrasco i Formiguera en aquest tram, es van fer quan la carretera N-II va rebaixar-se uns 3,00 metres, aproximadament, de la seva rasant original, a finals dels anys 70, principis dels anys 80.

Tant mateix, la xarxa de clavegueram no va anar a tot el llarg d'aquest carrer, degut a que les finques existents, en aquell moment, desaiгуaven pel costat del carrer Santa Clara.

Actualment, l'últim pou es troba davant de la finca núm. 14 del carrer Manuel Carrasco i Formiguera (pou 307), i porta les aigües residuals i pluvials en direcció a la Plaça Sant Cristòfol.

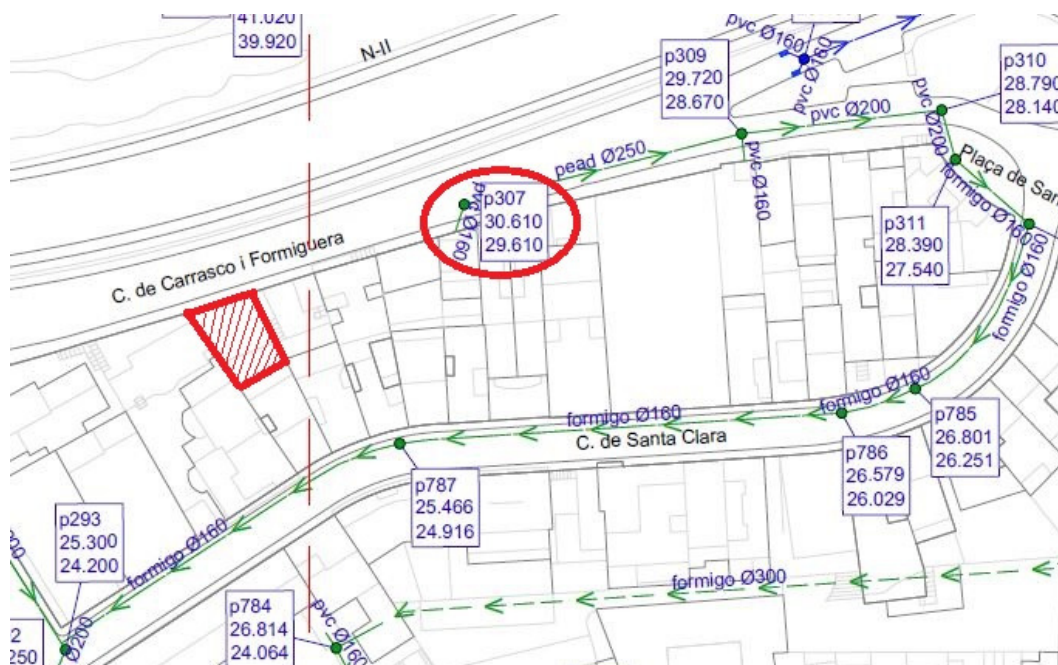

En aquests moments a la finca núm. 10, que es va segregat de la finca situada al carrer Santa Clara, núm. 7, hi ha un projecte d'edificació plurifamiliar en crús i necessitarà connectar-se a la xarxa de sanejament municipal.

El nou tram de clavegueram s'allargarà 39,00 metres des de l'esmentat pou existent (pou 307), fins a l'alçada de la finca situada al carrer Manuel Carrasco i Formiguera, núm. 10, finalitzant aquest nou tram, amb un nou pou de registre.

Actualment la xarxa en aquest carrer és del tipus unitària i el material que utilitza en aquest tram és PEAD. El nou tram seguirà els mateixos formats.

Aquesta xarxa no s'allarga fins arribar al carrer Santa Victòria, ja que des del nou pou a construir fins al carrer Santa Victòria té contrapendent. Aquest allargament de xarxa impediria que la xarxa nova que es proposa no funcionés.

3.- OBRES A REALITZAR.

Una vegada localitzada la xarxa de sanejament existent del carrer, es replantejarà el traçat de la mateixa des del pou existent (pou 307) fins a la ubicació del nou pou que es situarà a l'alçada de la parcel·la situada al carrer Manuel Carrasco i Formiguera, núm. 10.

Es procedirà a la demolició del paviment asfàltic del carrer, per a poder realitzar l'excavació de la rasa.

Un cop efectuada la rasa, amb totes les mesures de seguretat que comporta, es procedirà a la col·locació de la canalització del tub de polietilè (PEAD) de diàmetre 250 mm. Aquesta canalització anirà connectada a la xarxa existent del carrer mitjançant el pou de registre existent. També es construirà un pou a l'alçada del número 10. Aquest pou de registre anirà amb el corresponent bastiment i tapa de fundició.

A continuació es procedirà al reblert i compactat de terres de la rasa amb un grau de compactació de 95% del P.M.

Finalment es procedirà a les reposicions tant del paviment asfàltic com també qualsevol element que hagi quedat afectat per les obres.

SERVEIS TÈCNICS MUNICIPALS
M. Carme Vives i Serra
Arquitecte Tècnica Municipal

Sant Pol de Mar, Juliol de 2023

Per a descarregar una còpia d'aquest document consulti la següent pàgina web		
Codi Segur de Validació	8e96eab4bb364f43b2424852d915f71d001	
Url de validació	https://suport.santpol.cat/absis/idi/arx/idiarxabsaweb/asp/verificadorfirma.asp	
Metadades	Origen: Origen ciutadà Estat d'elaboració: Original	

ESTUDI BÀSIC DE SEGURETAT I SALUT

SERVEIS TÈCNICS TERRITORIALS

Per a descarregar una còpia d'aquest document consulti la següent pàgina web		
Codi Segur de Validació	8e96eab4bb364f43b2424852d915f71d001	
Url de validació	https://suport.santpol.cat/absis/idi/arx/idiarxabsaweb/asp/verificadorfirma.asp	
Metadades	Origen: Origen ciutadà Estat d'elaboració: Original	

ESTUDI BÀSIC DE SEGURETAT I SALUT.

MOVIMENT DE TERRES

EXCAVACIÓ DE RASES I POUS

1. DEFINICIÓ I DESCRIPCIÓ
2. RELACIÓ DE RISCOS
3. NORMA DE SEGURETAT
4. SISTEMES DE PROTECCIÓ COL.LECTIVA I SENYALITZACIÓ
5. RELACIÓ D'EQUIPS DE PROTECCIÓ INDIVIDUAL

SANEJAMENT

XARXA DE CLAVEQUERAM

1. DEFINICIÓ I DESCRIPCIÓ
2. RELACIÓ DE RISCOS
3. NORMA DE SEGURETAT
4. SISTEMES DE PROTECCIÓ COL.LECTIVA I SENYALITZACIÓ
5. RELACIÓ D'EQUIPS DE PROTECCIÓ INDIVIDUAL

PAVIMENTS

PAVIMENTS CONTÍNS

1. DEFINICIÓ I DESCRIPCIÓ
2. RELACIÓ DE RISCOS
3. NORMA DE SEGURETAT
4. SISTEMES DE PROTECCIÓ COL.LECTIVA I SENYALITZACIÓ
5. RELACIÓ D'EQUIPS DE PROTECCIÓ INDIVIDUAL

ELEMENTS AUXILIARS

Per a descarregar una còpia d'aquest document consulti la següent pàgina web	
Codi Segur de Validació	8e96eab4bb364f43b2424852d915f71d001
Url de validació	https://suport.santpol.cat/absis/idi/arx/idiarxabsaweb/asp/verificadorfirma.asp
Metadades	Origen: Origen ciutadà Estat d'elaboració: Original



1.- INTRODUCCIÓ.

1.1 Definició:

És el conjunt d'activitats que mitjançant esbrossades, esclarificacions, desmunts, terraplens, transports de terres, nivellaments, compactacions i excavacions tenen per objecte variar la topografia d'un lloc per a que compleixi les condicions de tipus morfològic i mecànic definides al projecte d'urbanització.

1.2 Diferents tipus de moviment de terres:

- Neteja i desbrossada.
- Desmunts.
- Terraplens.
- Excavació de rases i pous.

1.3 Observacions generals:

L'activitat de moviment de terres comporta, bàsicament, l'excavació i/o rebliment de terres i el seu transport, per a això s'haurà de:

- Planificar el moviment de terres considerant totes les activitats que s'hauran de desenvolupar amb els seus recursos humans i tècnics.
- Coordinar les diferents activitats per a optimitzar aquests recursos.
- Organitzar, per a posar en pràctica la planificació i la seva coordinació. Per a això s'establiran les diferents vies de circulació de la maquinària de moviment de terres, així com zones d'estacionament de l'esmentada maquinària, si el terreny ho permet.
- Finalment, una previsió d'elements auxiliars com a maquinària per a moviment de terres, maquinària per a transport horitzontal, etc.; previsió dels Sistemes de Protecció Col·lectiva, dels Equips de Protecció Individual i de les Instal·lacions d'Higiene i Benestar; així com una previsió d'espais per poder moure adequadament la maquinària.

Tot això amb l'objectiu que es realitzi en el temps prefixat al Projecte d'Urbanització amb el mínim risc d'accidents possible.

Per a descarregar una còpia d'aquest document consulti la següent pàgina web		
Codi Segur de Validació	8e96eab4bb364f43b2424852d915f71d001	
Url de validació	https://suport.santpol.cat/absis/idi/arx/idiarxabsaweb/asp/verificadorfirma.asp	
Metadades	Origen: Origen ciutadà Estat d'elaboració: Original	

1.- DEFINICIÓ I DESCRIPCIÓ.

1.1 Definició:

Excavació a cel obert sota la rasant d'esplanació que si és llarga i angosta la denominarem rasa, i si és profunda i de petita secció la denominarem pou.

1.2 Descripció:

La secció transversal de la rasa tindrà com a màxim 2 metres d'ample i 7 de profunditat.

Els pous no superaran en planta 5 m² d'àrea ni 15 m. de profunditat.

L'excavació serà factible realitzar-la tant manualment com per mitjà mecànics.

El nivell freàtic estarà a una cota inferior a la cota més baixa de l'excavació.

En aquest tipus d'excavació s'inclou el farciment parcial o total de la mateixa.

Per a realitzar l'excavació serà imprescindible considerar l'equip humà necessari:

- Conductors de maquinària per a realitzar l'excavació.
- Operaris per a l'excavació manual.
- Operaris per als treballs d'estintolament.
- Conductors de camions, dúmpers o mototraïlles per al transport de terres.

Els recursos tècnics per a realitzar les excavacions de rases i pous consistiran, bàsicament, en maquinària de moviment de terres, és a dir:

- excavadores.
- retrocargadora.
- carregadora.
- camions, dúmpers o motobolquets per al transport.

El treball a desenvolupar per aquesta maquinària s'iniciarà una vegada replantejades les rases o pous:

- Desviant els serveis afectats.
- Excavant en profunditat fins a cota i, al cas de rases, avançant en longitud alhora.
- Evacuant les terres obtingudes en l'excavació.

Per a descarregar una còpia d'aquest document consulti la següent pàgina web		
Codi Segur de Validació	8e96eab4bb364f43b2424852d915f71d001	
Url de validació	https://suport.santpol.cat/absis/idi/arx/idiarxabsaweb/asp/verificadorfirma.asp	
Metadades	Origen: Origen ciutadà Estat d'elaboració: Original	

EXCAVACIÓ DE RASES I POUS

2.- RELACIÓ DE RISCOS.

Segons s'especifica en l'apartat 2 dels articles 5 i 6 del Reial Decret 1627/97 de 24 d'octubre, pel qual s'estableixen les disposicions mínimes de seguretat i salut en les obres de construcció, realitzem a continuació una relació dels riscos més importants d'aquesta activitat.

En la relació de les causes dels accidents s'ha tingut en compte l'Annex II : Codis de la guia d'avaluació de riscos per a petites i mitjanes empreses editada pel Departament de Treball de la Generalitat de Catalunya, considerant a cada activitat només els riscos més importants, tant els propis d'aquesta activitat com dels elements auxiliars necessaris per a portar-la a terme.

En la confecció del Pla de Seguretat i Condicions de Salut, aquesta relació de riscos podrà modificar-se en funció de les característiques de l'obra i dels sistemes d'execució que aportació l'empresa constructora o empreses que intervinguin en el procés constructiu, segons disposa l'article 7 del R. D. 1627/1997, de 24 d'octubre.

Tenint en compte l'article 15 de la Llei de Prevenció de Riscos Laborals l'empresari (constructor), en desenvolupar els seus principis d'acció preventiva (Pla de Seguretat i Condicions de Salut), haurà de considerar els riscos evitables amb les seves corresponents mesures preventives ; i en el cas de riscos que no es puguin evitar per la seva naturalesa, haurà de realitzar la seva avaluació, tenint en compte la probabilitat de la materialització del risc i la severitat del dany causat, establint les mesures preventives per a minorar aquests riscos.

<i>Riscos</i>
2.-Caigudes de persones al mateix nivell.
3.-Caiguda d'objectes per desplom.
4.-Caiguda d'objectes per manipulació.
5.-Caiguda d'objectes.
6.-Trepitjades sobre objectes.
7.- Cops contra objectes immòbils.
8.- Cops amb elements mòbils de màquines.
9.- Cops amb objectes o eines.
12.-Atrapaments per bolcada de màquines.
16.-Contactes elèctrics.
21.-Incendis.
23.-Atropellaments, cops i topades contra vehicles.
27.-Malalties causades per agents químics.
28.-Malalties causades per agents físics.
29.-Malalties causades per agents biològics.

OBSERVACIONS :

- (3) Risc específic causat per lliscament de terres no coherents i sense contenció.
- (8) Risc causat pel moviment d'elements mòbils de maquinària de moviment de terres.
- (16,21) Risc específic causat pels serveis afectats
- (27) Risc causat per la possible absència de suficient oxigen en l'aire o la presència de gasos tòxics o pols.
- (28) Risc causat per vibracions del dúmper i del martell destrossador i risc causat pel nivell de soroll.
- (29) Risc causat per l'extracció de terres contaminades.

Per a descarregar una còpia d'aquest document consulti la següent pàgina web		
Codi Segur de Validació	8e96eab4bb364f43b2424852d915f71d001	
Url de validació	https://suport.santpol.cat/absis/idi/arx/idiarxabsaweb/asp/verificadorfirma.asp	
Metadades	Origen: Origen ciutadà Estat d'elaboració: Original	

3.- NORMA DE SEGURETAT.**POSADA AL PUNT DE L'OBRA PER A REALITZAR AQUESTA ACTIVITAT**

Donats els treballs que es desenvolupen en l'activitat s'ha d'assegurar que ja estan instal·lats els serveis d'Higiene i Benestar per al personal de l'obra, i si no n'hi hagués es construïran segons les especificacions anteriors.

En cas de serveis urbans subterranis i/o aeris existents que travessin la zona a urbanitzar, aquests hauran de ser desviats provisionalment causat pel nou replantejament del lloc amb l'objectiu de mantenir el servei durant l'execució de l'obra. I s'haurà de tenir present la instal·lació necessària definitiva per al seu perfecte funcionament una vegada finalitzada l'obra.

Des del punt de vista de seguretat i de continuïtat del servei és necessari que abans de començar el moviment de terres el cap d'obra s'informi en les empreses subministradores d'electricitat, aigua, gas, telecomunicacions, etc. i empreses particulars sobre l'existència de conduccions subterrànies. Tenint especial atenció de demanar informació sobre el traçat exacte de la conducció i les seves característiques, havent de marcar-se sobre del terreny abans de començar l'excavació, així com informar-se de les característiques dels serveis aeris.

En cas de necessitat de desviació d'algun d'aquests serveis s'haurà de fer el corresponent projecte dels serveis afectats.

En el cas que aquests serveis no es puguin desviar, s'hauran de considerar les normes de seguretat que s'especifiquen a l'apartat de "procés".

El propietari de la conducció ha d'indicar les mesures de seguretat que s'hauran de respectar. Es recomana que es confirmi per escrit totes les condicions i especificacions efectuades.

PROCÉS**Rases**

- El personal encarregat de la realització de rases ha de conèixer els riscos específics i l'ús dels mitjans auxiliars necessaris per a realitzar-les amb la major seguretat possible.
- No s'han de retirar les mesures de protecció d'una rasa mentre hagin operaris treballant a una profunditat igual o superior a 1,30 m. sota la rasant.
- En rases de profunditat major d'1,30 m., sempre que hagin operaris treballant al seu interior, es mantindrà un altre operari de guàrdia a l'exterior que podrà actuar com a ajudant en el treball i donarà l'alarma en cas que es produís alguna emergència.
- S'acotaran les distàncies mínimes de separació entre operaris en funció de les eines que emprin
- Es revisaran diàriament els estintolaments abans de començar la jornada de treball, tesant els estampidors quan s'hagin afluïxat. Així mateix es comprovaran que estiguin expedits els llits d'aigües superficials.
- Es reforçaran aquestes mesures preventives després d'interrupcions de treball de més d'un dia i/o d'alteracions atmosfèriques com pluja o gelades.
- S'evitarà colpejar l'estintolament durant operacions d'excavació. Els estampidors, o elements de la mateixa, no s'utilitzaran per al descens o ascens, ni s'usaran per a la suspensió de conduccions ni càrregues, havent de suspendre's d'elements expressament calculats i situats a la superfície.
- En general els estintolaments, o part d'aquests, es treuran només quan deixin de ser necessaris i per franges horitzontals, començant per la part inferior del tall
- La profunditat màxima permesa, sense estintolar des de la part superior de la rasa, suposant que el terreny sigui prou estable, no serà superior a 1,30 m. No obstant això, s'ha de protegir la rasa amb un capcer.
- L'altura màxima sense estintolar, al fons de rasa (a partir d'1,40 m.) no superarà els 0,70m. encara quan el terreny sigui de bona qualitat. En cas contrari, s'ha d'abaixar la taula fins que estigui clavetejada al fons de la rasa, utilitzant al seu torn petites corretges auxiliars amb els seus corresponents estampidors per a crear els necessaris espais lliures provisionals on poder anar realitzant els treballs d'estès de canalitzacions, formigonat, etc., o les operacions necessàries que va donar lloc l'excavació de dita rasa.
- Encara quan els paraments d'una excavació siguin aparentment estables, s'estintolaran sempre que es prevegi el deteriorament del terreny, com a conseqüència d'una llarga duració de l'obertura.
- És necessari estintolar a temps, i el material previst per a això ha d'estar a peu d'obra en una quantitat suficient, amb la deguda antelació, havent estat revisat i amb la garantia que es trobi en bon estat.
- Tota excavació que superi els 1,60 de profunditat haurà d'estar proveïda, a intervals regulars, de les escales necessàries per a facilitar l'accés dels operaris o la seva evacuació ràpida en cas de perill.
- Aquestes escales han de tenir un desembarcament fàcil, sobrepassant el nivell del terra en 1 m., com a mínim.

Per a descarregar una còpia d'aquest document consulti la següent pàgina web

Codi Segur de Validació **8e96eab4bb364f43b2424852d915f71d001**

Url de validació <https://suport.santpol.cat/absis/idi/arx/idiarxabsaweb/asp/verificadorfirma.asp>

Metadades **Origen: Origen ciutadà Estat d'elaboració: Original**



- L'arreglega de materials i de les terres extretes en talls de profunditat major d'1,30m, es disposaran a distància no menor de 2 m.d la vorera del tall
- Quan les terres extretes estiguin contaminades es desinfectaran així com les parets de les excavacions corresponents.
- No es permetrà sota cap concepte el subcavat del talús o parament.
- Sempre que sigui previsible el pas de vianants o vehicles al costat de la coronació del tall es disposaran tanques mòbils que s'il·luminaran, durant la nit, cada deu metres amb punts de llum portàtil i grau de protecció no menor d'IP.44 segons UNE 20.324.
- En general, les tanques acotaran almenys un metre el pas de vianants i dos metres el de vehicles.
- En tallse de profunditat majors d'1,30 m. els estintolaments hauran de sobrepassar, com a mínim, 20 cm.el nivell superficial del terreny.
- Es disposarà a l'obra, per a proporcionar en cada cas l'equip indispensable a l'operari, d'una provisió de palanques, falques, barres, puntals, taulers, que no s'utilitzaran per a l'estintolament i es reservaran per a l'equip de salvament, així com d'altres mitjans que puguin servir per eventualitats o socórrer als operaris que es puguin accidentar.
- El senyalitzador ha d'anar dotat d'una armilla de malla lleugera i reflectora.
- En cas d'inundació causat pel nivell freàtic o pluja es realitzarà, immediatament, l'eixugada corresponent per a evitar el reblaniment de les bases dels talusos.
- En el cas de tenir que treballar en la coronació de la rasa els operaris hauran d'usar el cinturó de seguretat convenientment ancorat.
- L'operari usará a cada moment casc, guants, granota de treball, botes de seguretat de couro en terreny sec o botes de goma en presència de fangs.
- En cas d'usar el martell pneumàtic, a més, usará canelleres, protectors auditius i davantal.
- Ha de procurar-se la mínima presència de treballadors al voltant de les màquines.
- S'ha de prohibir la presència de treballadors al radi de gir de la retroexcavadora, prohibició que s'ha de senyalitzar a la part exterior de la cabina del conductor.
- S'ha de deixar el tall en acabar els treballs net i ordenat.
- Per als treballs posteriors, es mantindrà l'accés a la cota de fonamentació mitjançant l'escala, referenciada anteriorment, incorporada a una bastida.
- Es senyalitzarà l'obra amb els senyals d'avertència, prohibició i obligació en el seu accés i, complementàriament, als talls que sigui precís.

Pous

- El personal encarregat de la realització de pous ha de conèixer els riscos específics i l'ús dels mitjans auxiliars necessaris per a realitzar-los amb la major seguretat possible.
- S'hauran d'estintolar les parets dels pous a mesura que es van aprofundint, sense que la distància entre el fons del pou i la vora inferior de l'estintolament superi mai 1,5 metres.
- A mesura que s'aprofundeixi el pou s'haurà d'instal·lar en aquest una escala que compleixi amb les disposicions establertes a la nostra legislació.
- Als terrenys susceptibles d'inundació, els pous hauran d'estar proveïts de mesures que permetin la ràpida evacuació dels treballadors.
- Si fora necessari bombar constantment un pou, s'haurà de disposar d'un equip auxiliar de bombeig.
- A tota excavació manual de pous es garantirà, a cada moment, una atmosfera respirable.
- S' haurà d'establir una comunicació entre els treballadors de l'interior del pou i l'exterior.
- Els treballadors que desenvolupin les seves tasques en l'excavació del pou hauran d'estar protegits, en la major mesura que es pugui, contra la caiguda d'objectes.
- S'haurà de protegir la part superior del pou per mitjà de tanques o bé amb baranes, plints, etc.
- Si l'excavació de pous es porta a terme durant la nit s'hauran d'il·luminar convenientment la part superior i els voltants del pou.
- Sempre que hagi persones dins d'un pou, el fons del mateix haurà d'estar convenientment il·luminat i disposar d'una il·luminació d'emergència.
- Els aparells elevadors instal·lats sobredel pou hauran de:
 - Tenir una resistència i estabilitat suficients per al treball que aniran a desenvolupar i no haurà de comportar cap perill per als treballadors que es trobin al fons del pou.
 - L'aparell elevador haurà de disposar de limitador de final de carrera, del ganxo, així com d'un pestell de seguretat instal·lat al seu mateix ganxo.
 - L'operador de grua que manipuli l'aparell elevador haurà de tenir la suficient visibilitat perquè des de la part superior pugui observar la correcta elevació del poal sense risc per la seva banda de caiguda al buit i utilitzar el cinturó de seguretat convenientment ancorat.
 - S'haurà de preveure el suficient espai lliure vertical entre la corriola elevadora i el poal quan aquest es trobi al capdamunt del pou.
 - El poal haurà d'estar lligat al ganxo, el qual haurà de disposar d'un pestell de seguretat de manera que no es pugui desfermar.
 - Els torns col·locats a la part superior del pou s'hauran d'instal·lar de manera que es pugui enganxar i desenganxar el poal sense cap perill.

Per a descarregar una còpia d'aquest document consulti la següent pàgina web

Codi Segur de Validació	8e96eab4bb364f43b2424852d915f71d001
Url de validació	https://suport.santpol.cat/absis/idi/arx/idiarxabsaweb/asp/verificadorfirma.asp
Metadades	Origen: Origen ciutadà Estat d'elaboració: Original



- Quan s'utilitzi un torn accionat manualment s'haurà de col·locar al voltant de la boca del pou un plint de protecció.
- El tro d'hissar ha de posseir un fre, el qual s'ha de comprovar abans de començar cada jornada.
- No s'hauran d'omplir els poals fins a la seva vorera, sino només fins als dos terços de la seva capacitat.
- S'haurà de guiar durant el seu hissat els poals plens de terra.
- Quan calgui, s'haurà d'instal·lar un sistema de ventilació forçada introduint aire fresc canalitzat cap al lloc de treball.
- En finalitzar la jornada o en interrupcions, llargues, es protegiran les boques dels pous de profunditat major d'1,30 m. amb un tauler resistent, xarxa o element equivalent.
- En cas de realitzar l'excavació del pou en una zona de vianants i amb trànsit de vehicles es realitzarà una tanca de manera que els vehicles es mantinguin a una distància mínima de 2 metres i al cas de trànsit de vianants a 1 metre.
- En aquests dos casos, es senyalitzarà amb els respectius senyals vials de "perill obres" i s'il·luminarà, a la nit, mitjançant punts de llum destellants.
- L'operari usará a cada moment casc, guants, granota de treball, botes de seguretat de cuiro en terreny sec o botes de goma en presència de llots.
- En cas d'usar el martell pneumàtic, a més, usará canelleres, protectors auditiu i davantal.
- El consum elèctric ha d'estar protegit mitjançant un interruptor diferencial, per evitar el risc de contacte elèctric no desitjat a causa d'un defecte d'aïllament.
- S'ha de vigilar que els cables conductors i "l'aparellage" de connexió estiguin en perfecte estat, substituint-los en cas que s'observi qualsevol mena de deteriorament.
- S'ha de procurar la mínima presència de treballadors al voltant de les màquines.
- És prohibida la presència de treballadors al radi de gir de la retroexcavadora, prohibició que s'haurà de senyalitzar a la part exterior de la cabina del conductor.
- S'ha de deixar el tall, en acabar els treballs, net i ordenat.
- Es senyalitzarà l'obra amb els senyals d'avertència, prohibició i obligació en el seu accés i , complementàriament, en els talls que sigui precis.

Serveis existents:

En el cas que els serveis existents no es puguin desviar, s'hauran de considerar les normes de seguretat que s'especifiquen a continuació.

Línies elèctriques subterrànies

- S'ha d'emprar a senyalització indicativa del risc causat pel cable subterrani, indicant la proximitat de la línia en el terreny.
- A mesura que els treballs segueixin el seu curs, es vetllarà per a que es mantingui en perfectes condicions de visibilitat i col·locació de la senyalització anteriorment mencionada.
- En cas de conèixer-se perfectament el traçat i la profunditat de la línia, i si aquesta està recoberta amb sorra, protegida amb fabrica de rajola i senyalitzada amb cinta es podrà excavar amb màquina fins a 50 cm. de la conducció (llevat que prèviament de conformitat amb la companyia subministradora s'hagi donat autorització de treballar més a prop de la línia en tensió), i a partir d'aquí s'utilitzarà la pala manual.
- En cas de no conèixer-se exactament el traçat, ni la profunditat, ni la protecció de la línia, s'hauran de realitzar, amb precaució, tatxos per a indagar el traçat de la línia, la seva profunditat i la protecció.
- En el cas que no hi hagués protecció es podrà excavar amb màquina fins a 1 metre de la conducció, a partir d'aquesta cota i fins a 50 cm. es podran utilitzar martells pneumàtics, pics, etc. ; a partir de 50 cm., es farà manualment amb la pala.
- Quan la conducció quedi en l'aire, es suspèndrà amb cordes o s'apuntalarà amb taules de fusta, evitant ser danyada per maquinària, eines, etc., així com si el cas ho requereixi, s'hauran de col·locar obstacles que impedeixin l'acostament.
- Una vegada descoberta la línia per a continuar els treballs a l'interior de rases, pous, etc. es tindrà en compte com principal mesures de seguretat :
 - S'ha d'assegurar contra possibles contactes amb parts pròximes en tensió (si les hi hagués) mitjançant recobriment o limitació de distància.
 - posada a terra i connexió en curtcircuit de totes les fases.
 - Comprovació d'absència de tensió.
 - bloqueig contra qualsevol alimentació elèctrica.
 - descàrrec elèctric de la línia
- En cas de trobar-se amb una conducció no prevista subterrània, s'hauran, en principi, de prendre les següents mesures :
 - suspendre els treballs d'excavació pròxims a la conducció.
 - descobrir la conducció sense deteriorar-la i amb amb molt de compte.
 - protegir la conducció per a evitar deterioraments.

Per a descarregar una còpia d'aquest document consulti la següent pàgina web	
Codi Segur de Validació	8e96eab4bb364f43b2424852d915f71d001
Url de validació	https://suport.santpol.cat/absis/idi/arx/idiarxabsaweb/asp/verificadorfirma.asp
Metadades	Origen: Origen ciutadà Estat d'elaboració: Original



- no desplaçar els cables fora de la seva posició, ni tocar, recolzar-se o passar sobre ells en verificar l'excavació.
- en cas de deterioració, prohibir l'accés de personal a la zona i informar a la companyia subministradora.
- La conducta a seguir en cas de contactes amb cables subterranis (conductor actiu, és a dir amb tensió l'aïllament de la qual ha estat deteriorat) s'inspira en les mateixes recomanacions i normes que quan es tracta de línies aèries.

Conduccions d'aigua (abastiment, sanejament, reg)

- S'identificarà el traçat de la canonada existent per a procedir a senyalitzar-la marcant amb picots la seva direcció i profunditat.
- En aconsellable no realitzar excavacions amb màquines a distàncies inferiors a 50 cm.de la canonada en servei.
- Una vegada descoberta, en el cas que la profunditat de l'excavació sigui superior, es suspendrà o apuntalarà a fi que no trenqui per flexió en trams d'excessiva longitud, es protegirà i senyalitzarà convenientment per a evitar ser malmesa per maquinària o eines.
- S'instal·laran sistemes d'il·luminació a base de balises, cintes reflectores, etc. si el cas ho requereix.
- És prohibit de manipular vàlvules o qualsevol altre element de la conducció en servei si no és amb l'autorització de la companyia subministradora.
- No es podrà emmagatzemar material sobre les conduccions.
- És prohibit d'emprar les conduccions com a punts de suport per a suspèndre i/o per a suspendre o alçar càrregues.
- En cas de fuita de ruptura o fuita en la canalització s'haurà de comunicar immediatament a la companyia subministradora i paraitzar els treballs en aquell tall fins que la conducció hagi estat reparada.

ELEMENTS AUXILIARS

En aquest apartat considerarem els elements auxiliars que s'utilitzaran en els treballs d'aquesta activitat, la normativa de seguretat dels diferents elements auxiliars s'especifica al final de la relació d'activitats constructives, complementant la norma d'aquesta activitat.

Camions i dúmpers de gran tonatge
Retrocarregadora

Sempre que les condicions de treball exigeixin altres elements de senyalització, es col·locaran a l'obra seguint els criteris establerts per la legislació vigent (Reial Decret 485/1997, de 14 d'abril, Senyalització de seguretat i salut en el treball), reflectint-los en el Pla de Seguretat i condicions de Salut que ha de realitzar l'empresa constructora. (Art. 7 RD 1627/1997)

Per a descarregar una còpia d'aquest document consulti la següent pàgina web		
Codi Segur de Validació	8e96eab4bb364f43b2424852d915f71d001	
Url de validació	https://suport.santpol.cat/absis/idi/arx/idiarxabsaweb/asp/verificadorfirma.asp	
Metadades	Origen: Origen ciutadà Estat d'elaboració: Original	

EXCAVACIÓ DE RASES I POUS

4.- SISTEMES DE PROTECCIÓ COL·LECTIVA I SENYALITZACIÓ.

Les proteccions col·lectives referenciades en les normes de seguretat estaran constituïdes per:

- Tanques de vianants, de 90 cm. d'alt.

Sempre que les condicions de treball exigeixin altres elements de protecció, es col·locaran a l'obra seguint els criteris establerts per la legislació vigent, reflectint-los en el Pla de Seguretat i condicions de Salut que ha de realitzar l'empresa constructora. (Art. 7 RD 1627/1997)

Senyalització de seguretat viària, segons el codi de circulació, conforme a la normativa ressenyada en aquesta activitat:

- Senyal de perill indefinit.
- Senyal de perill d'obres.
- Senyal de limitació de velocitat.
- Senyal de prohibit avançar.
- Senyal de final de prohibició.
- Senyal manual de "stop" i "direcció obligatòria".
- Balisament llampegant per a la seguretat de la conducció nocturna.

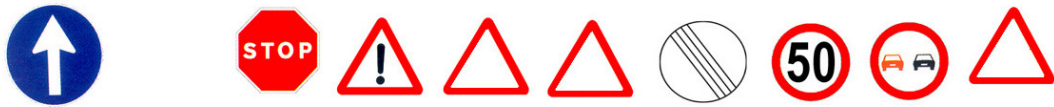

Senyalització de seguretat en el Treball, segons el RD 485/1997, de 14 d'abril, conforme a la normativa ressenyada en aquesta activitat:

- Senyal d'advertència de caiguda a diferent nivell.
- Senyal d'advertència de risc elèctric.
- Senyal de protecció individual obligatòria contra caigudes.
- Senyal de protecció obligatòria del cap.
- Senyal de protecció obligatòria de l'oïda
- Senyal de protecció obligatòria dels peus.
- Senyal de protecció obligatòria de les mans.
- Senyal de protecció obligatòria de la cara.
- Senyal de protecció obligatòria del cos.

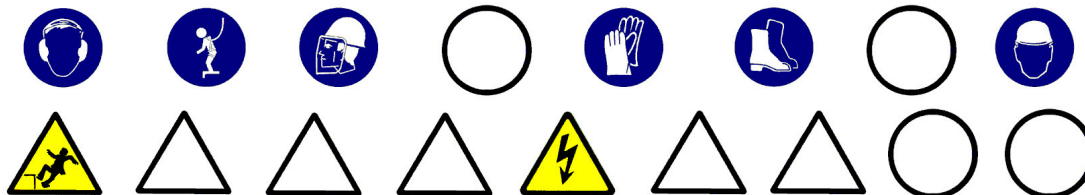

Sempre que les condicions de treball exigeixin altres elements de senyalització, es col·locaran a l'obra seguint els criteris establerts per la legislació vigent (Reial Decret 485/1997, de 14 d'abril, Senyalització de seguretat i salut en el treball), reflectint-los en el Pla de Seguretat i condicions de Salut que ha de realitzar l'empresa constructora. (Art. 7 RD 1627/1997)

Per a descarregar una còpia d'aquest document consulti la següent pàgina web	
Codi Segur de Validació	8e96eab4bb364f43b2424852d915f71d001
Url de validació	https://suport.santpol.cat/absis/idi/arx/idiarxabsaweb/asp/verificadorfirma.asp
Metadades	Origen: Origen ciutadà Estat d'elaboració: Original



5.- RELACIÓ D'EQUIPS DE PROTECCIÓ INDIVIDUAL.

Els Equips de Protecció Individual seran, segons els treballs a desenvolupar els següents:

- Treballs d'excavació i transport mecànics (conductors):
 - Cascos.
 - Botes de seguretat.
 - Granota de treball.
 - Cinturó antivibratori (especialment en dúmpers de petita cilindrada).
 - Botes d'aigua de seguretat.
 - Impermeable.
- Treballs en rases i pous (operaris):
 - Cascos.
 - Pantalla facial.
 - Botes de seguretat de cuir en llocs secs.
 - Botes d'aigua de seguretat en llocs humits.
 - Guants de lona i cuir (tipus americà).
 - Granota de treball.
 - Cinturó de seguretat anticaiguda, ancoratge mòbil.
 - Protecció auditiva (auriculars o taps).
 - Canelleres.
 - Armilla d'alta visibilitat.
 - Impermeable.

Sempre que les condicions de treball exigeixin altres elements de protecció, es dotarà als treballadors dels mateixos, reflectint-los en el Pla de Seguretat i condicions de Salut que ha de realitzar l'empresa constructora (Art. 7 RD 1627/1997).

Els Equips de Protecció individual hauran de complir a cada moment els requisits establerts pel RD 773/1997, del 30 de maig; RD 1407/1192, del 20 de novembre, i les corresponents Normes UNE.

A cada moment l'empresa constructora haurà de complir amb la Llei de Prevenció de Riscos Laborals, Llei 31/1995, de 8 de novembre.

L'empresa constructora haurà de complir amb el Reial Decret 773/1997, de 30 de maig sobre Utilització d'Equips de protecció personal.

Per a descarregar una còpia d'aquest document consulti la següent pàgina web		
Codi Segur de Validació	8e96eab4bb364f43b2424852d915f71d001	
Url de validació	https://suport.santpol.cat/absis/idi/arx/idiarxabsaweb/asp/verificadorfirma.asp	
Metadades	Origen: Origen ciutadà Estat d'elaboració: Original	

1.- INTRODUCCIÓ.

1.1 Definició:

Tot sistema d'evacuació i tractament de residus urbans i industrials, pel qual s'aconsegueix la seva eliminació amb garanties absolutes d'ordre higiènic.

1.2 Tipus de sanejament:

- Evacuació d'aigües residuals i pluvials:
 - xarxa de clavegueram.
 - drenatges i avenamientos.
 - depuradora d'aigües residuals.
- Evacuació de residus sòlids:
 - per contenidors (previsió d'emmagatzemament de contenidors).
 - per instal·lacions pneumàtiques (previsió de dipòsits d'emmagatzemament subterranis).
 - incineradora.

1.3 Observacions generals:

El sanejament urbà comporta la gestió de tota classe de residus tant líquids com sòlids.

En el cas de la construcció de la infraestructura per a residus líquids es considerarà :

- Desviació de serveis afectats.
- Execució de l'excavació de rases i pous.
- Col·locació de connexions de servei i col·lectors prefabricats sobre base de formigó o sorra i formació d'embornals.
- Farcit i compactació amb formigó i/o terres fins al nivell d'esplanació.

S'haurà de considerar una previsió d'elements auxiliars com a maquinària de moviment de terres (excavadora, dúmper, etc.), martell pneumàtic (quan calgui), escales de mà, estrebacions (estampidors, travessers, veles i taulers), eines manuals, grua automòbil, camió-grua, camió-fomigonera, camió-bomba, piconadores de corró o pneumàtica, etc.

S'ha de considerar, abans de l'inici d'aquesta activitat, que ja estiguin instal·lades les tanques perimetrals de limitació del solar per a evitar l'entrada de personal aliè a l'obra, les instal·lacions d'higiene i benestar, així com, també, les connexions de servei provisionals d'obra (aigua i electricitat).

Per a descarregar una còpia d'aquest document consulti la següent pàgina web		
Codi Segur de Validació	8e96eab4bb364f43b2424852d915f71d001	
Url de validació	https://suport.santpol.cat/absis/idi/arx/idiarxabsaweb/asp/verificadorfirma.asp	
Metadades	Origen: Origen ciutadà Estat d'elaboració: Original	

1.- DEFINICIÓ I DESCRIPCIÓ.**1.1 Definició:**

Evacuació d'aigües pluvials i residuals des de les connexions de servei fins al llit receptor o fins a l'estació depuradora.

1.2 Descripció:

Les connexions de servei (albellons i embornals) condueixen les aigües residuals o pluvials al clavegueram, el qual aboca les aigües als col·lectors secundaris. Aquests col·lectors secundaris desemboquen en col·lectors principals els quals vertebreren el sanejament d'una conca, sent finalment els emissors els que canalitzen les aigües fins una depuradora.

Sistema d'evacuació:

- Sistema Separatiu : són xarxes independents, per una les aigües residuals i per una altra les pluvials o de reg.

En la realització d'aquesta activitat, abans del seu inici, s'ha de garantir el subministrament dels materials necessaris per a dur a terme la instal·lació. Per a això, s'haurà de considerar una prèvia arplega de material en un espai predeterminat.

Per a realitzar l'excavació de rases i pous, la instal·lació de tubs prefabricats per a l'evacuació d'aigües residuals o pluvials, la formació d'embornals, arquetes, etc., i el farciment i/o compactació serà imprescindible considerar l'equip humà següent:

- conductors de maquinària de moviment de terres (excavació, transport, farcit i compactació).
- conductors de grues.
- obrers.
- personal auxiliar.

També serà necessari tenir en compte els mitjans auxiliars necessaris per a dur a terme la realització de la instal·lació:

- Maquinària: excavadora (retroexcavadora), dúmper, piconadora, formigonera o planta de formigó, serra circular, bomba de formigó, camió formigonera, grup compressor, martell pneumàtic i piconadora pneumàtica manual.
- Útils: escales, estampadors, taulers, taulons, tanca de vianants, senyals vials (horizontals, verticals i balisaments) i proteccions col·lectives i personals, etc.
- Eines manuals: martells, tests, pales, pics, rastell, etc.
- Instal·lació elèctrica provisional.
- Instal·lació provisional d'aigua.
- Instal·lacions d'higiene i benestar.

Per a descarregar una còpia d'aquest document consulti la següent pàgina web	
Codi Segur de Validació	8e96eab4bb364f43b2424852d915f71d001
Url de validació	https://suport.santpol.cat/absis/idi/arx/idiarxabsaweb/asp/verificadorfirma.asp
Metadades	Origen: Origen ciutadà Estat d'elaboració: Original



2.- RELACIÓ DE RISCOS.

Segons s'especifica en l'apartat 2 dels articles 5 i 6 del Reial Decret 1627/97 de 24 d'octubre, pel qual s'estableixen les disposicions mínimes de seguretat i salut en les obres de construcció, realitzem a continuació una relació dels riscos més importants d'aquesta activitat.

En la relació de les causes dels accidents s'ha tingut en compte l'Annex II : Codis de la guia d'avaluació de riscos per a petites i mitjanes empreses editada pel Departament de Treball de la Generalitat de Catalunya, considerant a cada activitat només els riscos més importants, tant els propis d'aquesta activitat com dels elements auxiliars necessaris per a portar-la a terme.

En la confecció del Pla de Seguretat i Condicions de Salut, aquesta relació de riscos podrà modificar-se en funció de les característiques de l'obra i dels sistemes d'execució que aportació l'empresa constructora o empreses que intervinguin en el procés constructiu, segons disposa l'article 7 del R. D.1627/1997, de 24 d'octubre.

Tenint en compte l'article 15 de la Llei de Prevenció de Riscos Laborals l'empresari (constructor), en desenvolupar els seus principis d'acció preventiva (Pla de Seguretat i Condicions de Salut), haurà de considerar els riscos evitables amb les seves corresponents mesures preventives ; i en el cas de riscos que no es puguin evitar per la seva naturalesa, haurà de realitzar la seva avaluació, tenint en compte la probabilitat de la materialització del risc i la severitat del dany causat, establint les mesures preventives per a minorar aquests riscos.

<i>Riscos</i>
2.-Caigudes de persones al mateix nivell.
3.-Caiguda d'objectes per desplom.
4.-Caiguda d'objectes per manipulació.
5.-Caiguda d'objectes.
6.-Trepitjades sobre objectes.
7.- Cops contra objectes immòbils.
8.- Cops amb elements mòbils de màquines.
9.- Cops per objectes o eines.
12.-Atrapaments per bolcada de màquines.
13.-Sobreesforços.
16.-Contactes elèctrics.
21.-Incendis.
23.-Atropellaments, cops i topades contra vehicles.
26.-Altres : Caiguda de màquines i col·lisions.
27.-Malalties causades per agents químics.
28.-Malalties causades per agents físics.
29.-Malalties causades per agents biològics.

OBSERVACIONS :

- (3) Risc específic causat pel lliscament de terres no coherents i sense contenció.
- (8) Risc causat pel moviment d'elements mòbils de maquinària de moviment de terres.
- (16,21) Risc específic causat per serveis afectats o existents.
- (27) Risc causat per la possible presència de gasos tòxics o pols.
- (28) Risc causat per vibracions del dúmper i del martell destrossador i risc causat pel nivell de soroll.
- (29) Risc causat per l'extracció de terres contaminades

3.- NORMA DE SEGURETAT.

POSADA AL PUNT DE L'OBRA PER A REALITZAR AQUESTA ACTIVITAT

- Donats els treballs que es desenvolupen en l'activitat s'ha d'assegurar que ja estiguin instal·lats els serveis d'Higiene i Benestar per al personal de l'obra.

PROCÉS

- En la realització de les rases, pous, arquetes i embornals es tindrà en compte la normativa d'excavació de rases i pous .
- El personal encarregat del muntatge de la instal·lació ha de conèixer els riscos específics i l'ús dels mitjans auxiliars necessaris per a realitzar-los amb la major seguretat possible.
- Tots els buits o desnivells s'hauran de tancar amb tanques de vianants per a evitar el risc de caiguda a diferent nivell, aquesta tanca s'instal·larà a un metre de la coronació de buits o desnivells.
- En la manipulació de materials s'hauran de considerar posicions ergonòmiques per a evitar cops, ferides i erosions.
- Els operaris que realitzin el transport del material hauran d'usar casc de seguretat, guants de cuir i lona (tipus americana), granota de treball i botes de cuir de seguretat, i en cas d'inclèmencies del temps usaran botes d'aigua i impermeables.
- En proximitat (1,5 metres) de la coronació de talusos, rases, pous, etc, s'ha de prohibir el pas de la maquinària pesada (maquinària de moviment de terres, camions-grua i grues automòbils).
- Els tubs per a les conduccions s'arreglaran a una superfície el més horitzontal possible sobre dorments de fusta, en un receptacle delimitat per diversos peus drets que impedeixin que per qualsevol causa els conductes llisquin o rodin.
- Quan es descarreguin els tubs prefabricats per a connexions de servei, albellons i pous o qualsevol altre material al costat de les rases o pous s'haurà de deixar una distància mínima de seguretat de 2 metres d'aquestes.
- L'aixecament de material s'ha de realitzar mitjançant un ganxo a la qual es subjecta el ganxo de la grua, per a facilitar l'enganxall i desenganxament dels tubs.
- Per a realitzar l'eslingat:
 - S'ha de cuidar que les eslingues estiguin ben muntades.
 - S'ha d'evitar que les eslingues s'encreuin, ja que això podria produir la ruptura de la que quedés creuada.
 - L'eslinga ha d'estar formada per ganxos, cable, aprietahilos, guardacabos i anella.
 - S'han de triar els elements anteriors segons les característiques de la càrrega.
 - S' haurà d'assegurar la resistència dels punts d'enganxall.
 - Les eslingues s'hauran de conservar en perfecte estat . No s'han de deixar a la intempèrie, ni s'hauran de deixar a terra.
- S'hauran de prendre totes les precaucions a fi d'evitar la caiguda d'objectes durant el transport.
- S'han de tesar els cables una vegada enganxada la càrrega.
- En iniciar l'hissat, s'ha d'elevant la càrrega lleugerament per a permetre que adquireixi la seva posició d'equilibri.
- S'ha de comprovar que els cables estiguin ben fixats i que els ramals estiguin estesos de la mateixa manera.
- Si la càrrega no es troba ben lligada o ben equilibrada, s'haurà de depositar sobre el terra i s'haurà de tornar a lligar correctament.
- Si quan s'inicia l'hissat, s'observés qualsevol dificultat en l'elevació de la càrrega, no s'haurà d'insistir en això i caldrà comprovar quina pot haver estat la causa.
- No subjectar mai els cables al moment de posar-los en tensió, a fi d'evitar que les mans quedin atrapades entre la càrrega i els cables.
- S'ha de realitzar el desplaçament quan la càrrega es trobi a una alçada suficient per a no trobar obstacles.
- Si el recorregut és prou llarg, s'ha de realitzar el desplaçament de la màquina amb la càrrega a poca alçada i a marxa moderada.
- En cas de desplaçament, el maquinista ha de tenir, a cada moment, visió de la càrrega.
- S'ha d'assegurar que la càrrega no colpejarà amb cap obstacle en adquirir la seva posició d'equilibri.
- S'ha de procurar que la càrrega estigui el menor temps possible suspesa, descendant-la a arran de terra o al seu lloc de col·locació.
- No s'ha de deixar, sota cap concepte, una càrrega suspesa a sobre d'una zona de pas o treball. S'haurà de procurar no depositar les càrregues en passadissos de circulació.
- S'ha de vigilar no agafar els cables en depositar la càrrega.
- S'ha de comprovar l'estabilitat de la càrrega al terra, afluixant una mica els cables.
- S'ha de calçar la càrrega que pugui rodar, utilitzant falques de gruix 1/10 el diàmetre de la càrrega.

Per a descarregar una còpia d'aquest document consulti la següent pàgina web

Codi Segur de Validació 8e96eab4bb364f43b2424852d915f71d001

Url de validació <https://suport.santpol.cat/absis/idi/arx/idiarxabsaweb/asp/verificadorfirma.asp>

Metadades Origen: Origen ciutadà Estat d'elaboració: Original



- L'àrea de treball ha d'estar convenientment senyalitzada i aïllada.
- Els treballs de hissat, desplaçament i dessolatquet o col·locació de tubs i càrregues ha de ser auxiliat per una persona que conegui els senyals de comandament de la grua.
- Sempre que es prevegi el pas de persones o vehicles aliens a l'obra es disposaran a tot al llarg de la rasa, en la vorera contrària a on s'arreglen els productes de les tanques de vianants que s'il·luminaran, cada 15 metres, amb llum vermella. De la mateixa manera ,es col·locaran sobre les rases passos a distàncies no superior a 50 metres.
- La il·luminació portàtil, a l'interior de les rases o pous, serà de material antideflagrant .
- Es disposarà a l'obra dels mitjans adequats de bombeig per a treure qualsevol inundació que es pugui produir.
- Quan es prevegi l'existència de canalitzacions en servei a la zona d'excavació es determinarà el seu traçat i es sol·licitarà, si calgués, el tall de fluid o la desviació, paralitzant-se els treballs fins que s'hagi adoptat una de les dues alternatives, o per la direcció Tècnica d'obra s'ordenin les condicions de treball.
- En començar la jornada es revisaran les estrebacions, es comprovarà l'absència de gasos i vapors a les rases i als pous, i es posaran els mitjans que calgui per a eliminar-los.
- En cas d'inclèmencies del temps els operaris usaran impermeable i botes d'aigua independentment de les proteccions individuals necessàries segons el treball a realitzar.
- Les escales de mà a utilitzar hauran d'estar dotades amb sabates antilliscants i cadeneta limitadora d'obertura, per a evitar els riscos de caiguda a diferent nivell causat per treballs realitzats sobre superfícies insegures.
- Els bancs de treball es mantindran en òptimes condicions d'ús, evitant que saltin estelles durant les tasques.

ELEMENTS AUXILIARS

En aquest apartat considerarem els elements auxiliars que s'utilitzaran en els treballs d'aquesta activitat, la normativa de seguretat dels diferents elements auxiliars s'especifica al final de la relació d'activitats constructives, complementant la norma d'aquesta activitat.

Camions i dúmpers de gran tonatge
 Retroexcavadora
 Planta de formigó
 Grua mòbil
 Formigonera pastera
 Grup compressor
 Martell pneumàtic
 Piconadora
 Piconadora de safata
 Camió grua

Sempre que les condicions de treball exigeixin altres elements de protecció, es col·locaran a l'obra seguint els criteris establerts per la legislació vigent, reflectint-los en el Pla de Seguretat i condicions de Salut que ha de realitzar l'empresa constructora. (Art. 7 RD 1627/1997).

Per a descarregar una còpia d'aquest document consulti la següent pàgina web		
Codi Segur de Validació	8e96eab4bb364f43b2424852d915f71d001	
Url de validació	https://suport.santpol.cat/absis/idi/arx/idiarxabsaweb/asp/verificadorfirma.asp	
Metadades	Origen: Origen ciutadà Estat d'elaboració: Original	

4.- SISTEMES DE PROTECCIÓ COL·LECTIVA I SENYALITZACIÓ.

Les proteccions col·lectives referenciades en les normes de seguretat estaran constituïdes per:

- Tanques de vianants, de 90 cm.d'alt;

Sempre que les condicions de treball exigeixin altres elements de protecció, es col·locaran a l'obra seguint els criteris establerts per la legislació vigent, reflectint-los en el Pla de Seguretat i condicions de Salut que ha de realitzar l'empresa constructora. (Art. 7 RD 1627/1997)

Senyalització de seguretat viària, segons el codi de circulació, conforme a la normativa ressenyada en aquesta activitat:

- Senyal de perill indefinit.
- Senyal de perill d'obres.
- Senyal de limitació de velocitat.
- Senyal de prohibit avançar.
- Senyal de final de prohibició.
- Senyal manual de "stop" i "direcció obligatòria".
- Balisament llampegants per a la seguretat de la conducció nocturna.



Senyalització de seguretat en el Treball, segons el RD 485/1997, de 14 d'abril, conforme a la normativa ressenyada en aquesta activitat:

- Senyal d'advertència de caiguda a diferent nivell.
- Senyal d'advertència de risc elèctric.
- Senyal de protecció individual obligatòria contra caigudes.
- Senyal de protecció obligatòria del cap.
- Senyal de protecció obligatòria de l'oïda.
- Senyal de protecció obligatòria dels peus.
- Senyal de protecció obligatòria de les mans.
- Senyal de protecció obligatòria del cos.
- Senyal de protecció de les vies respiratòries.

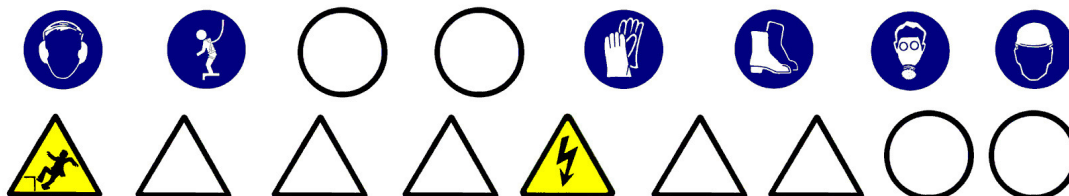

Sempre que les condicions de treball exigeixin altres elements de senyalització, es col·locaran a l'obra seguint els criteris establerts per la legislació vigent (Reial Decret 485/1997, de 14 d'abril, Senyalització de seguretat i salut en el treball), reflectint-los en el Pla de Seguretat i condicions de Salut que ha de realitzar l'empresa constructora. (Art. 7 RD 1627/1997)

Per a descarregar una còpia d'aquest document consulti la següent pàgina web

Codi Segur de Validació 8e96eab4bb364f43b2424852d915f71d001

Url de validació <https://suport.santpol.cat/absis/idi/arx/idiarxabsaweb/asp/verificadorfirma.asp>

Metadades Origen: Origen ciutadà Estat d'elaboració: Original



5.- RELACIÓ D'EQUIPS DE PROTECCIÓ INDIVIDUAL.

- Treballs d'excavació, transport mecànics i compactació (conductors):
 - Cascos.
 - Botes de seguretat.
 - Granota de treball.
 - Cinturó antivibratori (especialment en dúmpers de petita cilindrada).
 - Botes d'aigua de seguretat.
 - Impermeable.
- Treballs elevació i distribució de càrregues (conductors):
 - Cascos.
 - Botes de seguretat.
 - Granota de treball.
- Treballs en rases i pous (operaris):
 - Cascos.
 - Pantalla facial.
 - Botes de seguretat de cuir en llocs secs.
 - Botes d'aigua de seguretat en llocs humits.
 - Guants de lona i cuir (tipus americà).
 - Guants de neoprè (treballs d'obra)
 - Granota de treball.
 - Cinturó de seguretat anticaiguda, ancoratge mòbil.
 - Protecció auditiva (auriculars o taps).
 - Canelleres.
 - Armilla d'alta visibilitat.
 - Impermeable.
 - Si escau, mascaretes antigas.
- Treballs de formigonat :
 - Cascos de seguretat.
 - Botes de seguretat de goma de canya alta.
 - Guants de neoprè.
 - Granota de treball.

Sempre que les condicions de treball exigeixin altres elements de protecció, es dotarà als treballadors dels mateixos, reflectint-los en el Pla de Seguretat i condicions de Salut que ha de realitzar l'empresa constructora (Art. 7 RD 1627/1997).

Els Equips de Protecció individual hauran de complir a cada moment els requisits establerts pel RD 773/1997, del 30 de maig; RD 1407/1192, del 20 de novembre, i les corresponents Normes UNE.

A cada moment l'empresa constructora haurà de complir amb la Llei de Prevenció de Riscos Laborals, Llei 31/1995, de 8 de novembre.

L'empresa constructora haurà de complir amb el Reial Decret 773/1997, de 30 de maig sobre Utilització d'Equips de protecció personal.

Per a descarregar una còpia d'aquest document consulti la següent pàgina web

Codi Segur de Validació 8e96eab4bb364f43b2424852d915f71d001

Url de validació <https://suport.santpol.cat/absis/idi/arx/idiarxabsaweb/asp/verificadorfirma.asp>

Metadades Origen: Origen ciutadà Estat d'elaboració: Original



1.- INTRODUCCIÓ.

1.1 Definició:

Element superficial que, aplicat a un terra, està destinat a millorar les seves propietats mecàniques i/o aspecte.

1.2 Tipus de paviments:

- asfàltic: revestiment de terres mitjançant una superposició de capes de distinta granulometria i tractament asfàltic.
- formigó: revestiment de terres mitjançant formigó en massa, amb o sense acabat superficial (remolinat, reglat, etc.).
- peces rígides: revestiment de terres amb plaques, taulells, lloses, llambordes, etc. dels següents materials : pedra natural o artificial, ceràmica, ciment, terratzo, formigó, fusta, etc. Es poden col·locar de diferents formes:
 - sobre una base de sorra compactada.
 - sobre una base rígida de formigó.
 - sobre una estructura auxiliar.
- terra i àrids: terres formats amb terra, cudols rodats, cudols, etc.

1.3 Observacions generals:

Per a la construcció dels paviments es seguirà el següent procediment :

- Preparació del terreny.
- Execució de subbases i bases, en cas necessari.
- Col·locació o execució del propi paviment.

S'ha de considerar, abans de l'inici d'aquesta activitat, que ja hi ha instal·lades les tanques perimetrals de limitació de l'obra per a evitar l'entrada de personal aliè a la mateixa ; les instal·lacions d'higiene i benestar, així com, també, les connexions provisionals aigua, telèfon i electricitat.

Per a descarregar una còpia d'aquest document consulti la següent pàgina web		
Codi Segur de Validació	8e96eab4bb364f43b2424852d915f71d001	
Url de validació	https://suport.santpol.cat/absis/idi/arx/idiarxabsaweb/asp/verificadorfirma.asp	
Metadades	Origen: Origen ciutadà Estat d'elaboració: Original	

2.- RELACIÓ DE RISCOS.

Segons s'especifica en l'apartat 2 dels articles 5 i 6 del Reial Decret 1627/97 de 24 d'octubre, pel qual s'estableixen les disposicions mínimes de seguretat i salut en les obres de construcció, realitzem a continuació una relació dels riscos més importants d'aquesta activitat.

En la relació de les causes dels accidents s'ha tingut en compte l'Annex II: Codis de la guia d'avaluació de riscos per a petites i mitjanes empreses editada pel Departament de Treball de la Generalitat de Catalunya, considerant a cada activitat només els riscos més importants, tant els propis d'aquesta activitat com dels elements auxiliars necessaris per a portar-la a terme.

En la confecció del Pla de Seguretat i Condicions de Salut, aquesta relació de riscos podrà modificar-se en funció de les característiques de l'obra i dels sistemes d'execució que aportació l'empresa constructora o empreses que intervinguin en el procés constructiu, segons disposa l'article 7 del R. D. 1627/1997, de 24 d'octubre.

Tenint en compte l'article 15 de la Llei de Prevenció de Riscos Laborals l'empresari (constructor), en desenvolupar els seus principis d'acció preventiva (Pla de Seguretat i Condicions de Salut), haurà de considerar els riscos evitables amb les seves corresponents mesures preventives ; i en el cas de riscos que no es puguin evitar per la seva naturalesa, haurà de realitzar la seva avaluació, tenint en compte la probabilitat de la materialització del risc i la severitat del dany causat, establint les mesures preventives per a minorar aquests riscos.

<i>Riscos</i>
2.-Caigudes de persones al mateix nivell.
3.-Caigudes d'objectes per desplom
4.-Caiguda d'objectes per manipulació.
7.- Cops contra objectes per manipulació.
8.- Cops amb elements mòbils de màquines.
9.- Cops per objectes o eines.
10.-Projecció de fragments o partícules.
11.-Atrapaments per o entre objectes.
13.-Sobreesforços.
16.-Contactes elèctrics.
17.-Inhalació o ingestió de substàncies nocives.
18.-Contactes amb substàncies càustiques o corrosives
23.-Atropellaments, cops i topades amb o contra vehicles
24.-Accidents de trànsit.
26.-O. R.: manipulació de materials abrasius.

OBSERVACIONS:

- (8) Risc causat pel moviment d'elements mòbils de maquinària de formigonat.
- (11) En treballs de manutenció de càrregues paletitzades.
- (16) Risc específic en treballs de polit.
- (18) Risc causat pel contacte de la pell amb el formigó i/o morter.
- (26) Risc causat per la manipulació de peces per a pavimentar

3.- NORMA DE SEGURETAT.**POSADA A PUNT DE L'OBRA PARA REALITZAR AQUESTA ACTIVITAT**

- Es garantirà el subministrament de material als diferents talls mitjançant camions, dúmpers, camions grua, camions formigonera, etc.
- Donats els treballs que es desenvolupen en l'activitat s'ha d'assegurar que ja estiguin instal·lats els serveis d'Higiene i Benestar per al personal de l'obra.

PROCÉS

- El personal encarregat de la realització de la subbase, base, voreres i rigoles i paviments ha de conèixer els riscos específics i l'ús dels mitjans auxiliars necessaris per a realitzar amb la major seguretat possible.
- S'ha d'establir la senyalització de seguretat viària a la sortida de camions mitjançant els senyals de perill indefinit amb el rètol indicatiu de sortida de camions.
- A l'interior de l'obra, s'han de col·locar senyals de limitació de velocitat.
- En l'entrada a l'obra s'establirà un torn d'un operari (senyalitzador) per a guiar l'entrada i sortida de camions a l'obra, i especialment als casos necessaris del tall del trànsit viària. Aquest operari haurà d'estar dotat de les senyals manuals de "stop" i "direcció obligatòria" i armilla de malla lleugera i reflectora.
- El trànsit de camions, dúmpers, piconadores i estendedores, serà dirigit per un comandament (encarregat, capatàs).
- S'ha d'procurar la mínima presència de treballadors al voltant de les màquines.
- Durant l'estès d'àrids per a les subbases i bases mitjançant camions, s'haurà de tindre la precaució en les maniobres marxa enrere, seran auxiliades mitjançant un senyalitzador.
- En cas de estès i nivellació dels àrids mitjançant motonivelladora, s'haurà de tindre la precaució que aquesta disposi de llums i senyals sonores intermitents i clàxon, per a senyalitzar la marxa enrere, per evitar atropellaments de personal auxiliar.
- La manipulació de les peces per a voreres s'han de realitzar amb estris o maquinària adequats per a evitar la caiguda de les peces en la manipulació o trasllat.
- En la realització de la subbase, base i pavimentació s'haurà de considerar la possible presència d'algun servei aeri existent (línies aèries elèctriques o de telecomunicacions) i s'haurà de tindre present, en cas que no es puguin desviar o suprimir el subministrament, les normes de seguretat que s'especifiquen a continuació.
- S'ha de controlar el bon estat de fleixat dels materials paletitzats. Els fleixos s'han de tallar, perquè en cas de no fer-lo, aquests poden convertir-se en un "llaç" amb el que en entropessar es produeixen caigudes al mateix nivell.
- En la manipulació de materials s'hauran de considerar posicions ergonòmiques per a evitar cops, ferides i erosions.
- Per a evitar lumbàlgies es procurarà que en el transport manual de material no es realitzin sobreesforços.
- El tall de peces de paviment s'executarà en via humida per a evitar lesions als pulmons per treballar en ambients amb pols pneumoconiótics.
- El tall de peces de paviment en via seca amb serra de trepar es realitzarà situant-se el tallador a sotavent, per a evitar en la mesura que es pugui respirar els productes del tall en suspensió.
- En cas d'efectuar els talls amb l'esmoladora (radial) es tindrà molt en compte la projecció de partícules per aquest motiu, s'ha de fer en un lloc on el trànsit de personal sigui mínim, i sino és així, s'haurà d'apantallar la zona de tall.
- Les peces de paviment es transportaran i s'hissaran sobre palets convenientment encintats.
- Les peces de paviment soltes s'hauran d'hissar perfectament apilades a l'interior de jaulones de transport per a evitar accidents per vessament de la càrrega.
- Les peces s'hauran d'apilar correctament, dins de les caixes de subministrament i no s'obriran fins a al moment de la seva utilització.
- Els sacs d'aglomerant es transportaran i s'hissaran perfectament apilats i fleixats o lligats sobre plataformes emplintades, fermament amarrades per a evitar vessaments.
- Les caixes o paquets de paviment mai s'han de disposar de manera que obstaculitzin les zones de circulació o treball.
- Quan estigui en fase de pavimentació un lloc de pas i comunicació intern de l'obra es tancarà l'accés, indicant-se itineraris alternatius mitjançant senyals de direcció obligatòria.
- Els operaris que realitzin el transport de material sec hauran d'usar casc de seguretat, guants de cuir i lona (tipus americà), granota de treball i botes de cuir de seguretat.
- Els operaris que manipulin morters, formigons, etc. hauran d'usar casc de seguretat, guants de neoprè o làtex, granota de treball, botes de goma de seguretat amb sola antilliscant.

Per a descarregar una còpia d'aquest document consulti la següent pàgina web

Codi Segur de Validació 8e96eab4bb364f43b2424852d915f71d001

Url de validació <https://suport.santpol.cat/absis/idi/arx/idiarxabsaweb/asp/verificadorfirma.asp>

Metadades Origen: Origen ciutadà Estat d'elaboració: Original



- Els operaris que realitzin el tall de les peces hauran d'usar casc de seguretat, guants de cuir i lona (tipus americà), granota de treball, botes de cuir de seguretat, ulleres antiimpactes i quan calgui mascareta antipols.
- Els paquets de lames de fusta seran transportats per un mínim de dos homes, per a evitar accidents per descontrol de la càrrega i lumbàlgies.

ELEMENTS AUXILIARS

En aquest apartat considerarem els elements auxiliars que s'utilitzaran en els treballs d'aquesta activitat, la normativa de seguretat dels diferents elements auxiliars s'especifica al final de la relació d'activitats constructives, complementant la norma d'aquesta activitat.

Camions i dúmpers de gran tonatge
 Carretó elevador
 Formigonera pastera
 Motobolquet
 Mototraïlla
 Piconadora
 Camió grua
 Serra circular
 Esmoladora angular
 Serra mecànica

Sempre que les condicions de treball exigeixin altres elements de protecció, es col·locaran a l'obra seguint els criteris establerts per la legislació vigent, reflectint-los en el Pla de Seguretat i condicions de Salut que ha de realitzar l'empresa constructora. (Art. 7 RD 1627/1997)

Per a descarregar una còpia d'aquest document consulti la següent pàgina web		
Codi Segur de Validació	8e96eab4bb364f43b2424852d915f71d001	
Url de validació	https://suport.santpol.cat/absis/idi/arx/idiarxabsaweb/asp/verificadorfirma.asp	
Metadades	Origen: Origen ciutadà Estat d'elaboració: Original	

4.- SISTEMES DE PROTECCIÓ COL·LECTIVA I SENYALITZACIÓ.

Les proteccions col·lectives referenciades en les normes de seguretat estaran constituïdes per:

- Tanques de vianants, de 90 cm. d'alt.
- Extintor de pols química seca o diòxid de carboni.

Sempre que les condicions de treball exigeixin altres elements de protecció, es col·locaran a l'obra seguint els criteris establerts per la legislació vigent, reflectint-los en el Pla de Seguretat i condicions de Salut que ha de realitzar l'empresa constructora. (Art. 7 RD 1627/1997)

Senyalització de seguretat viària, segons el codi de circulació, conforme a la normativa ressenyada en aquesta activitat:

- Senyal de perill indefinit.
- Senyal de perill d'obres.
- Senyal de limitació de velocitat.
- Senyal de prohibit avançar.
- Senyal de final de prohibició.
- Senyal manual de "stop" i "direcció obligatòria".
- Balisament llampegant per a la seguretat de la conducció nocturna.

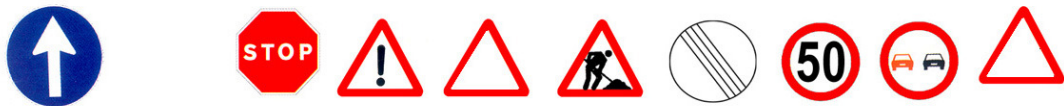

Senyalització de seguretat en el Treball, segons el RD 485/1997, de 14 d'abril, conforme a la normativa ressenyada en aquesta activitat:

- Senyal d'advertència de risc d'ensopegar.
- Senyal d'advertència de risc d'incendi.
- Senyal de prohibit el pas als vianants .
- Senyal de prohibit fumar.
- Senyal de protecció obligatòria del cap.
- Senyal de protecció obligatòria dels peus.
- Senyal de protecció obligatòria de les mans.
- Senyal de protecció obligatòria del cos.

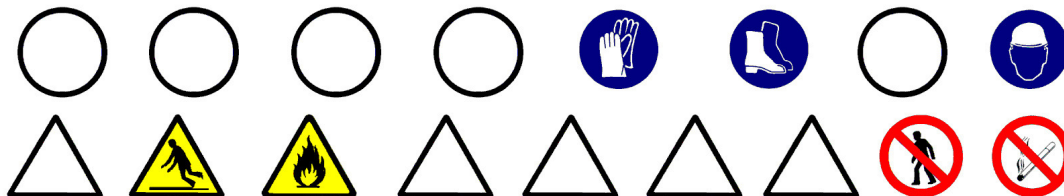

Sempre que les condicions de treball exigeixin altres elements de senyalització, es col·locaran a l'obra seguint els criteris establerts per la legislació vigent (Reial Decret 485/1997, de 14 d'abril, Senyalització de seguretat i salut en el treball), reflectint-los en el Pla de Seguretat i condicions de Salut que ha de realitzar l'empresa constructora. (Art. 7 RD 1627/1997)

Per a descarregar una còpia d'aquest document consulti la següent pàgina web		
Codi Segur de Validació	8e96eab4bb364f43b2424852d915f71d001	
Url de validació	https://suport.santpol.cat/absis/idi/arx/idiarxabsaweb/asp/verificadorfirma.asp	
Metadades	Origen: Origen ciutadà Estat d'elaboració: Original	

5.- RELACIÓ D'EQUIPS DE PROTECCIÓ INDIVIDUAL.

Els Equips de Protecció Individual seran, segons els treballs a desenvolupar els següents:

- Treballs de transport (conductors):
 - Cascos de seguretat.
 - Botes de seguretat.
 - Granota de treball.
 - Cinturó antivibratori (especialment en dúmpers de petita cilindrada).
- Per als treballs amb morters i formigons:
 - Cascos de seguretat.
 - Guants de goma (neoprè).
 - Granota de treball.
 - Botes de goma de seguretat.
- Per als treballs de reg asfàltic:
 - Cascos de seguretat (gorra de teixit cenyit).
 - Guants de cuir.
 - Granota de treball cenyit i tancat.
 - Botes de seguretat de sola alta (preferiblement de fusta).
 - Pantalla facial.
- Per als treballs auxiliars d'asfaltat i pavimentació:
 - Cascos de seguretat.
 - Guants de cuir.
 - Granota de treball.
 - Botes de cuir de seguretat.

Sempre que les condicions de treball exigeixin altres elements de protecció, es dotarà als treballadors dels mateixos, reflectint-los en el Pla de Seguretat i condicions de Salut que ha de realitzar l'empresa constructora (Art. 7 RD 1627/1997).

Els Equips de Protecció individual hauran de complir a cada moment els requisits establerts pel RD 773/1997, del 30 de maig; RD 1407/1192, del 20 de novembre, i les corresponents Normes UNE.

A cada moment l'empresa constructora haurà de complir amb la Llei de Prevenció de Riscos Laborals, Llei 31/1995, de 8 de novembre.

L'empresa constructora haurà de complir amb el Reial Decret 773/1997, de 30 de maig sobre Utilització d'Equips de protecció personal.

Per a descarregar una còpia d'aquest document consulti la següent pàgina web	
Codi Segur de Validació	8e96eab4bb364f43b2424852d915f71d001
Url de validació	https://suport.santpol.cat/absis/idi/arx/idiarxabsaweb/asp/verificadorfirma.asp
Metadades	Origen: Origen ciutadà Estat d'elaboració: Original



CAMIONS I DÚMPERS

- S'ha de vetllar perquè els camions hagin passat la ITV reglamentària.
- Els conductors de camions i dúmpers hauran d'estar en possessió del corresponent permís de conducció per al vehicle que condueixen.
- Quan s'hagi acabada l'operació de càrrega de terres en el camió o dúmper, i abans d'iniciar-se el transport, s'hauran de cobrir aquestes amb una lona.
- En bascular en abocadors i en proximitats de rases o si s'ha de parar en rampes d'accés, s'hauran d'utilitzar topalls o falques que impedeixin el recorregut marxa enrere, a més de tenir accionat el fre d'estacionament.
- A cada moment, s'ha de respectar la senyalització de l'obra, el codi de circulació i les ordres dels senyalitzadors autoritzats. Sempre, s'haurà de donar preferència de pas a les unitats carregades.
- S'ha de triar el dúmper o camió adequat per a la càrrega a transportar.
- S'ha de parar esment al tipus, utilització i manteniment dels pneumàtics.
- S'han de respectar, a cada moment, les indicacions del conductor de la màquina de càrrega.
- Abans d'alçar la caixa basculant, s'ha d'assegurar de l'absència d'obstacles aeris i de què la plataforma estigui plana i sensiblement horitzontal.
- Totes aquestes màquines hauran d'estar dotades de clàxon i llum de marxa enrere, efectuant les maniobres sense brusquedat i anunciant-les prèviament.
- En tots els treballs, el conductor haurà d'estar qualificat i haurà d'usar casc de seguretat quan sorti de la cabina.
- Durant els treballs de càrrega i descàrrega no hauran de romandre cap persona a prop de la maquinària, evitant la permanència d'operaris sobre el basculant.
- Durant les operacions de càrrega i descàrrega de la caixa basculant :
 - El conductor s'ha de quedar a la cabina, sempre que aquesta disposi de visera protectora.
 - S'ha d'assegurar que la caixa basculant pugi dreta durant la descàrrega i que la càrrega estarà equilibrada quan es carregui.
 - S'han de respectar les instruccions del guia en la descàrrega.
 - Sempre que la maquinària es trobi a la cresta d'un talús es respectarà la distància de seguretat.
 - Si el bolquet és articulat, s'ha de mantenir en línia.
 - Si la caixa basculant té portes posteriors, s'han de respectar les consignes pròpies a cada tipus d'obertura, tancament i bloqueig de les portes.
- Després de la descàrrega de la caixa basculant:
 - No s'ha de posar en marxa la màquina fins que s'hagi assegurat que la caixa basculant està totalment baixada.

CARREGADORA

- S'ha d'utilitzar la carregadora adequada al treball a realitzar. Utilitzar erugues en terrenys i, per a materials durs, emprar carregadores sobre pneumàtics en terrenys durs i abrasius per a materials solts.
- S'ha d'utilitzar l'equip adequat. Per a carregar roca, col·locar la cullera de roca. Els materials molt densos precisen cullerots més petits.
- Les carregadores són per a carregar, mai per a excavar.
- Excepte en emergències, no s'usarà el casset o un altre element accessori per a frenar.
- Cada carregadora està dissenyada per a una càrrega determinada, no s'ha de sobrepassar el límit màxim de pes per a evitar riscos.
- És imprescindible el tesat de les cadenes o la comprovació de la pressió dels pneumàtics.
- No s'han de transportar passatgers ni s'ha d'emprar la cullera per a elevar persones.
- Quan es treballi en la proximitat de desnivells o zones perilloses, és indispensable col·locar balises de forma visible als límits de la zona d'evolució.
- No es treballarà mai, sota les sortides del desmunt (front d'avanç de l'excavació), eliminant aquests amb el braç de la màquina.
- Si la feina d'una carregadora amb pala giratòria s'efectua prop d'obstacles fixos, s'ha d'abalisar la zona d'evolució de la màquina per a evitar l'accés a la mateixa de persones ja que la part giratòria de la pala pot xocar amb qualsevol persona que estigui situada entre la màquina i l'obstacle, xafant-la.
- Les carregadores són susceptibles d'utilitzar diversos accessoris. S'ha d'utilitzar l'adequat al treball a realitzar. Quan es canvia d'accessori, s'ha de seguir escrupolosament el procés indicat pel fabricant, guardant els accessoris no utilitzats en llocs apropiats i seguint les instruccions.

Per a descarregar una còpia d'aquest document consulti la següent pàgina web	
Codi Segur de Validació	8e96eab4bb364f43b2424852d915f71d001
Uri de validació	https://suport.santpol.cat/absis/idi/arx/idiarxabsaweb/asp/verificadorfirma.asp
Metadades	Origen: Origen ciutadà Estat d'elaboració: Original



- Abans d'efectuar qualsevol tipus de reparació sota el casset, s'han de col·locar topalls o elements de bloqueig per a impedir la seva caiguda.
- No s'ha de pujar un pendent en marxa enrera amb el cullerot ple. Aquest ha de circular sempre cap a davant.
- El maquinista que condueixi la carregadora haurà d'estar qualificat i anar proveït de casc de seguretat, calçat antilliscant i cinturó antivibratori.
- En els zones de càrrega s'ha de:
 - evitar el socavat.
 - aturar la feina quan es descobreixi una banda senyalitzadora o rasetes ceràmiques que avisin de la presència de cables o canalitzacions soterrades.
 - coordinar les seves maniobres amb els operadors conductors de bolquets, camions i dúmpers.
 - utilitzar el clàxon en situacions que així ho requereixin.
 - equilibrar la càrrega en la caixa basculant del bolquet.

EXCAVADORA (RETROEXCAVADORA)

- S'ha d'utilitzar l'excavadora adequada al treball a realitzar. Utilitzar erugues en terrenys tous, per a materials durs i trajectes curts sense desplaçament. Utilitzar excavadores sobre pneumàtics en terrenys durs i abrasius per a materials solts i trajectes llargs o de continu desplaçament.
- S'ha d'utilitzar per a cada treball (excavació, càrrega) l'equip adequat.
- A causa de la seva gran esveltesa i envergadura, aquestes màquines són molt propícies al risc de bolcada, per això s'han d'aplicar per a la realització de tota classe de treballs, assegurant la immobilitat del conjunt, els gats d'estabilització, dels quals disposen.
- Les excavadores no han de circular per pendents superiors al 20% en terrenys humits i 30% en terrenys secs però lliscants.
- No s'ha d'elevant ni girar l'equip brusquement, o frenar de sobte, així com treballar en pendents.
- És prohibit l'oscil·lació del cullerot quan es realitzin els moviments d'elevació, gir i translació per a evitar sobrecàrregues que provoquin la inestabilitat de la màquina.
- Durant els treballs amb equip retro, és necessari retrocedir la màquina quan la cullera comença a excavar per sota del xassís.
- La cullera no s'ha d'usar mai per a colpejar roques, especialment si es troben mig despreses.
- En carregar el material en els camions o dúmpers, la cullera mai ha de passar per damunt de la cabina del conductor.
- Quan es realitzi la càrrega, el conductor del camió o dúmper s'ha de quedar dins de la cabina si aquesta està protegida antiimpactes (cabina integral de seguretat). En cas de no tenir cabina o que aquesta no estigui protegida contra impactes el conductor s'haurà de quedar fora, allunyat de l'abast de la possible pèrdua de material i en un punt de bona visibilitat perquè pugui actuar de guia.
- Sempre que es canviïn els accessoris s'ha d'assegurar que el braç estigui baixat i parat.
- Quan sigui necessari treballar amb el braç alçat, en algunes operacions de manteniment per exemple, s'han d'utilitzar puntals per a evitar que bolqui la màquina.
- Als treballs en rases és necessari que es coordini la feina de l'excavadora amb l'estrebiació de seguretat per a impedir esfondraments de terres que puguin atrapar al personal que treballa en el fons i/o que puguin arrossegar la màquina.
- En els zones d'excavació i càrrega s'ha de:
 - detenir la feina quan es descobreixi una banda senyalitzadora o rasetes ceràmiques que avisin de la presència de cables o canalitzacions soterrades.
 - coordinar les seves maniobres amb els operadors conductors de bolquets, camions i/o dúmpers.
 - utilitzar el clàxon en situacions que així ho requereixin.
 - equilibrar la càrrega en la caixa basculant del bolquet, camió i/o dúmper.

GRUP COMPRESSOR

- El grup compressor s'instal·larà a l'obra en la zona assignada per la direcció de l'obra.
- L'arrossegament directe per a la ubicació del compressor, pels operaris, es realitzarà a una distància mai inferior als dos metres de talls i talusos, en prevenció de riscos d'esllavissades.
- El transport en suspensió amb una grua es realitzarà esllingat per quatre punts de tal manera que es garanteixi la seva estabilitat. I el transport dins de la caixa de camió es realitzarà completament immobilitzat, calçant-la i lligant-la per a evitar moviments.
- El grup compressor haurà d'estar insonoritzat. En cas que això no sigui possible, l'operari haurà d'utilitzar l'equip de protecció individual (auriculars o taps).

Per a descarregar una còpia d'aquest document consulti la següent pàgina web

Codi Segur de Validació	8e96eab4bb364f43b2424852d915f71d001
Url de validació	https://suport.santpol.cat/absis/idi/arx/idiarxabsaweb/asp/verificadorfirma.asp
Metadades	Origen: Origen ciutadà Estat d'elaboració: Original



- Les carcasses protectores del compressor estaran sempre instal·lades i en posició de tancat en prevenció de possibles atrapaments o per evitar l'emissió de soroll. En cas de l'exposició del compressor a altes temperatures ambientals s'ha de col·locar sota un ombràcul.
- S'instal·laran senyals de seguretat que indiquin: el risc de soroll, ús de protectors auditius, ús dels resguards de seguretat de la màquina en tot moment.
- Els compressors a utilitzar a l'obra s'ubicaran a una distància mínima no inferior a 15 metres dels martells, vibradors o una altra Maquinària a la que es connecti.
- Les mànegues a utilitzar a l'obra han d'estar en perfectes condicions, així com els mecanismes de connexió tindran el seu corresponent estanquitat.
- És prohibit d'usar la mànega de pressió per a neteja de la roba de treball.

PICONADORA

- En la corona del talús no s'han d'acostar a la vorera i s'ha de compactar amb passades de poca amplària.
- No s'ha d'accedir a la màquina pujant-se pels corròns.
- L'operador ha d'usar cinturó antivibratori en les piconadores.
- La màquina haurà d'estar dotada de llums de marxa davant i de retrocés.

CAMIÓ GRUA

- Abans d'iniciar les maniobres de càrrega s'instal·laran calzos immovilitzadors a les quatre rodes i els gats estabilitzadors.
- Les maniobres de càrrega i descàrrega seran dirigides per un especialista.
- Els ganxos estaran dotats de pestells de seguretat.
- És prohibit de sobrepassar la càrrega màxima admissible fixada pel fabricant del camió en funció de l'extensió braç-grua.
- El operari de grua ha de tenir a cada moment a la vista la càrrega suspesa. Si això no fos possible, les maniobres seran expressament dirigides per un senyalitzador, en previsió dels riscos per maniobres incorrectes.
- Si el camió ha de circular per terrenys inclinats, s'ha de considerar que les rampes de circulació no superen el 20% com a norma general (excepte característiques especials del camió en concret).
- És prohibit de realitzar suspensió de càrregues de forma lateral quan la superfície de suport del camió estigui inclinada cap al costat de la càrrega, per a evitar bolcades.
- És prohibit d'estacionar o circular amb el camió grua a distàncies inferiors a 2 metres de desnivells o talusos.
- És prohibit de realitzar estirades esbiaixades de la càrrega.
- És prohibit d'arrossegar càrregues amb el camió grua.
- Les càrregues en suspensió, per a evitar cops i balancejos es guiaran mitjançant caps.
- És prohibit de romandre persones entorn del camió grua a distàncies inferiors a 5 metres.
- És prohibit de romandre sota les càrregues en suspensió.
- El conductor del camió grua ha d'estar en possessió del certificat de capacitació que acrediti la seva formació.
- S'ha de mantenir la màquina allunyada de terrenys insegurs i propensos a desploms.
- S'ha d'evitar passar el braç de la grua, amb càrrega o sense ella, sobre el personal de l'obra.
- No s'ha de fer marxa enrere sense l'ajuda d'un senyalitzador.
- S'ha de pujar i abaixar del camió grua pels llocs previstos amb aquesta finalitat.
- No s'ha de botar mai directament al terra des de la màquina si no és per un imminent risc per a la seva integritat física.
- Si s'entra en contacte amb una línia elèctrica, s'ha de demanar auxili amb la botzina i esperar a rebre instruccions, no ha d'intentar abandonar la cabina encara que el contacte s'hagi aturat ; i no s'ha de permetre que ningú toqui el camió grua.
- Si s'ha de passar per llocs angostos s'ha de requerir l'ajuda del senyalitzador.
- Abans de creuar per un pont provisional d'obra s'ha d'assegurar que té la resistència necessària per a suportar el pes de la màquina.
- S'ha d'assegurar la immobilitat del braç de la grua abans d'iniciar cap desplaçament.
- No s'ha de penjar ningú ni

ESCALES DE MÀ

- A les escales de fusta el travesser ha de ser d'una sola peça i els esgraons han d'anar acoblats.
- En cas de pintar-se l'escales de fusta, s'ha de fer mitjançant vernís transparent.

Per a descarregar una còpia d'aquest document consulti la següent pàgina web

Codi Segur de Validació	8e96eab4bb364f43b2424852d915f71d001
Url de validació	https://suport.santpol.cat/absis/idi/arx/idiarxabsaweb/asp/verificadorfirma.asp
Metadades	Origen: Origen ciutadà Estat d'elaboració: Original



- No han de superar altures superiors a 5 metres.
- Per a altures entre 5 i 7 metres s'hauran d'utilitzar travessers reforçats en el seu centre.
- Per a altures superiors a 7 metres s'han d'utilitzar escales especials.
- Han de disposar de dispositius antilliscants a la seva base o ganxos de subjecció al capdavant.
- L'escala haurà de sobrepassar, en qualsevol cas, la distància d'un 1 metre el punt de desembarcament.
- L'ascens o descens per l'escala s'ha de realitzar de front a aquesta.

BOMBEIG DE FORMIGÓ

- L'equip encarregat de la manipulació de la bomba de formigó haurà d'estar especialitzat en aquest tipus de treball.
- La canonada de la bomba de formigó, s'haurà de recolzar sobre cavallets, travant-se les parts susceptibles de moviment.
- La mànega terminal d'abocament, serà governada per un mínim de dos operaris alhora, evitant, així caigudes per moviments incontrolats de la mateixa.
- Abans d'iniciar el formigonat d'una determinada superfície, s'establirà un camí de taulers segur, sobre el qual es recolzarà els operaris que realitzin l'abocament amb la mànega.
- El formigonat de pilars i elements verticals, s'executarà governant la mànega des de castellet de formigó (torreta de formigonat).
- El maneig, el muntatge i el desmuntatge de la canonada de la bomba de formigonat, serà dirigit per un operari especialitzat, per a evitar accidents per taps o sobretensions internes.
- Abans d'iniciar el bombeig de formigó, s'haurà de preparar el conducte (greixar canonades) enviant masses de morter de dosificació, per a evitar obturació del conducte.
- És prohibit d'introduir o d'accionar la pilota de neteja, sense abans instal·lar el ret d'arreglada a la sortida de la mànega després del recorregut total del circuit.
- En cas de detenció de la bola s'ha de paraitzar la màquina, reduint la pressió a zero i desmuntarà a continuació la canonada.
- Els operaris lligaran la mànega terminal abans d'iniciar el pas de la pilota de neteja, a elements sòlids, apartant-se del lloc abans d'iniciar-se el procés.
- S'han de revisar periòdicament els circuits d'oli de la bomba de formigó i qualsevol reparació de la màquina es realitzarà amb els circuits elèctrics apagats.
- En el cas d'aplicar el bombeig de formigó mitjançant camió amb braç desplegable abans de maniobra, aquest braç s'estendran les potes estabilitzadores del camió, per a evitar la bolcada.

ESTENEDORA DE PRODUCTES BITUMINOSOS

- No es permet la permanència sobre l'estenedora en marxa a una altra persona que no sigui el seu conductor, per a evitar accidents per caiguda.
- Les maniobres d'aproximació i abocament de productes asfàltics en la tolva de l'esplanadora, estarà dirigida per un especialista en previsió dels riscos per inexperiència.
- Tots els operaris d'auxili es situaran a la vorera o cuneta, per davant de la màquina durant les operacions d'ompliment de la tolva, en prevenció dels riscos per atrapament i atropellament durant les maniobres.
- Les voreres laterals de l'estenedora, en prevenció d'atrapaments, estaran senyalitzats amb bandes grogues i negres alternatives.
- Totes les plataformes d'estada o per a seguiment i ajuda a l'estès asfàltic, estaran vorejades de baranes tubulars en prevenció de les possibles caigudes, formades per passamans de 90 cm. d'altura, barra intermèdia i sòcol de 15 cm., desmuntables per a permetre una bona neteja.
- És prohibit l'accés d'operaris a la regla vibrant durant les operacions d'estès, en prevenció d'accidents.
- Sobre la màquina, a prop dels llocs de pas i en els punts amb risc específic, es col·locaran els següents senyals :
 - Perill substàncies calentes (perill foc).
 - Rètol: No tocar, altes temperatures.
- S'ha de preveure la instal·lació d'ombrel·les o tendals en aquelles màquines que no disposin de protecció solar.

MÀQUINA D'ASFALTAR

- Les màquines d'asfaltar hauran d'estar equipades de :
 - plataformes de treball i mitjans d'accés segurs,
 - mitjans apropiats d'extinció d'incendis.

Per a descarregar una còpia d'aquest document consulti la següent pàgina web

Codi Segur de Validació	8e96eab4bb364f43b2424852d915f71d001
Uri de validació	https://suport.santpol.cat/absis/idi/ax/idiarxabsaweb/asp/verificadorfirma.asp
Metadades	Origen: Origen ciutadà Estat d'elaboració: Original



- Les plataformes elevades de les esparcidores d'asfalt hauran d'estar :
 - protegides mitjançant baranes,
 - equipades amb una escala d'accés.
- Els pisos de fusta exposats a les projeccions d'aglutinant han d'estar recoberts de xapa metàl·lica corrugada.
- L'elevador de la instal·lació m

SERRA CIRCULAR

- S'ha de disposar de ganivet divisor separat tres mil·límetres del disc de la serra.
- S'ha d'instal·lar un caperutxó a la part superior de manera que no dificulti la visibilitat per a realitzar el tall.
- S'ha de tancar completament el disc de la serra situat per sota de la taula del tall, mitjançant un resguard, deixant només, una sortida per a la llimadura.
- S'ha de situar un interruptor de parada i marxa, a la mateixa serra circular .
- S'ha de vetllar a cada moment que la dent de la serra circular estigui convenientment entrescades.
- En el cas que s'observi que les dents de la serra circular s'hagin esmussats i ja no tenen la forma d'entrescat s'ha de rebutjar el disc.
- S'ha de complir a cada moment el RD 1435/1992, de 27 de novembre, on es dicten les disposicions d'aplicació en seguretat i condicions de salut sobre maquinària.

INSTAL·LACIONS D'HIGIENE I BENESTAR

- S'haurà de preveure a l'obra una zona per a la ubicació de les Instal·lacions d'Higiene i Benestar, preveient la connexió provisional d'aigua i electricitat i l'evacuació d'aigües fecals.
- Aquestes instal·lacions es construiran en funció del nombre de treballadors de l'obra, considerant l'evolució d'aquestes en el temps, i tenint en compte que hauran de cobrir les següents necessitats : canvi de roba, higiene personal i necessitats fisiològiques.
- Les Instal·lacions d'Higiene i Benestar poden ser:
 - mòduls prefabricats
 - construïdes en obra.
- En ambdós casos, s'han de tenir en compte els següents paràmetres:
 - Vestidors amb superfície de 2 m² per treballador, altura mínima de 2,30 m. i equipat amb seients i taquilles individuals.
 - Lavabos que poden estar situats als vestidors, sent la dotació mínima d'1 lavabo per cada 10 treballadors.
 - Dutxes, igual que els lavabos, es poden ubicar als vestidors amb una dotació mínima d'1 dutxa per cada 10 treballadors.
 - Inodors que no es podran comunicar-se directament amb els vestidors i la seva dotació mínima serà de: 1 inodor per cada 25 treballadors, 1 inodor per cada 15 treballadores. Les dimensions mínimes dels mateixos seran d'1 x 1,20 m. i de 2,30 m. d'altura.
 - Menjador que ha de disposar d'un escalfaplats, pica, cub d'escombraries, ventilació, calefacció i il·luminació.
- Els mòduls prefabricats acostumen a agrupar-se en mòduls sanitaris (dutxa, lavabo i inodor) i mòduls de vestidor, adaptant-se els mòduls de manera que puguin haver-hi accés directe d'un mòdul a un altre.
- Les Instal·lacions d'Higiene i Benestar construïdes en obra, si el solar el permet, s'han de construir a prop de l'accés, perquè el treballador pugui canviar-se abans d'incorporar-se al treball.
- En obres entre mitgeres en zona urbana, donada l'escassetat d'espai s'ha de preveure en principi una zona per a la ubicació de les instal·lacions i una vegada, a causa de la dinàmica de l'obra, es disposi d'espai a l'interior de l'edifici que s'està construint, havent-se de construir les Instal·lacions d'Higiene i Benestar amb els paràmetres anteriorment ressenyats. S'aconsella que aquestes instal·lacions estiguin, també, a prop de les vies d'accés.
- Independent d'aquestes instal·lacions, també s'han de construir les oficines de l'obra que hauran de complir a cada moment la idoneïtat quant a il·luminació i climatització segons la temporada.
- Respecte al personal d'oficina s'haurà de considerar, també, la instal·lació de lavabos i inodors.

MAGATZEM I APARCAMENT

- S'han de preveure un magatzem d'útils, eines, petita maquinària i equips de protecció personal i col·lectiva.
- S'haurà de preveure una zona d'aparcament per als cotxes del personal d'oficina i d'obra, si l'obra el permet.

Per a descarregar una còpia d'aquest document consulti la següent pàgina web

Codi Segur de Validació 8e96eab4bb364f43b2424852d915f71d001

Url de validació <https://suport.santpol.cat/absis/idi/arx/idiarxabsaweb/asp/verificadorfirma.asp>

Metadades Origen: Origen ciutadà Estat d'elaboració: Original



- S'hauran de preveure zones d'estacionament de vehicles que subministren material i maquinària a l'obra, i en el cas que estiguin estacionats limitant la circulació viària s'haurà de demanar permís municipal. Es senyalitzarà la prohibició d'estacionament de vehicles aliens a l'obra, i si fa falta es limitarà la zona amb tanques de vianants, convenientment senyalitzades mitjançant balises llampegants durant la nit.

MAQUINÀRIA DE MOVIMENT DE TERRES

Condicions generals de seguretat

En començar la jornada

- Els conductors-operadors no han de portar robes sueltas o àmplies.
- S'han d'efectuar les verificacions i controls previstos al manual de l'operador i al llibre d'instruccions de la màquina, així com les consignes particulars de l'obra.
- Els operadors han de fer la volta a la màquina per a verificar el seu estat i possibles pèrdues.
- Ajustant, el seient a les seves necessitats.
- S'han de netejar el parabrisa, vidres i retrovisors.
- Els operaris han d'accedir al seu lloc de treball de forma correcta.
- Els operaris han de verificar el panell de comandaments i el bon funcionament dels diversos òrgans de la màquina: direcció, frens, equipaments, etc., en posar en marxa la màquina.

Durant el treball

- És prohibit l'accés a la manipulació de la maquinària sense la roba de treball reglamentària, així com també és prohibit l'ús de cadenes, polseres, anells, rellotges per a evitar que es puguin enganxar a les arestes o comandaments de la màquina.
- No s'ha de permetre l'accés, ni la manipulació a persones sense coneixements sobre el seu funcionament, les característiques del treball a realitzar, així com els riscos més comuns i la seva prevenció.
- Abans de l'inici dels treballs s'hauran de revisar els frens, ajust dels miralls retrovisors, comprovació de la visibilitat i del clàxon de marxa enrere.
- L'ús del cinturó de seguretat és obligatori.
- Quan les maniobres a realitzar siguin complicades, s'ha d'utilitzar un ajudant o senyalitzador. La presència del senyalitzador, no comporta l'operador de vigilar constantment i en tots els sentits.
- S'ha de procurar la mínima presència de treballadors al voltant de les màquines.
- S'ha de prohibir la presència de treballadors al radi de gir de les màquines, prohibició que s'ha de senyalitzar a la part exterior de la cabina del conductor.
- En marxa enrere, el conductor haurà d'accionar el clàxon i les llums blanques.
- Mai no s'ha de descendir pendants en punt mort.
- No s'ha de botar directament al terra, si no és per un perill imminent per a l'operador.
- L'operador mai abandonarà la màquina, ni per curts períodes de temps, amb el motor en marxa, o els braços i cullerots alçats.
- Si el desplaçament es realitza per carretera, s'ha d'assegurar que tots els components retràctils i mòbils de la màquina estiguin plegats i fixats, tenint la raqueta degudament senyalitzats.
- Quan es circula per carretera, s'ha de circular marxa endavant, amb el casset o la fulla baixats, i portar totes les llums enceses fins i tot si és de dia.
- S'ha de respectar a cada moment la velocitat de circulació fixada pel fabricant, la senyalització, prioritats i prohibicions.
- S'ha de tenir present que d'altres usuaris de la carretera poden impacientar-se, per això s'ha de circular a un costat de la carretera per a deixar-los passar, quan sigui possible.
- No s'ha de circular mai en punt mort.
- No s'han de transportar persones, a banda de les places previstes pel fabricant.
- En cas de fatiga o somnolència no s'ha de treballar amb màquines.
- Quan la màquina està estacionada. És prohibit d'utilitzar l'ombra projectada per aquesta amb finalitat de descans.
- No s'ha de treballar amb la màquina en situació d'avaría o semiavaría, s'ha de reparar primer per a poder reprendre's el treball.

En finalitzar la jornada

- L'operador ha d'aparcar la seva màquina en la zona d'estacionament prevista, respectant entre vehicle i vehicle l'espai suficient per a permetre el pas del vehicle de manteniment.
- L'operador una vegada estacionada la màquina ha de recolzar al terra el casset o fulla.
- Abans de sortir del lloc de conducció ha de tindre's en compte :
 - posar el fre d'estacionament.

Per a descarregar una còpia d'aquest document consulti la següent pàgina web

Codi Segur de Validació	8e96eab4bb364f43b2424852d915f71d001
Url de validació	https://suport.santpol.cat/absis/idi/arx/idiarxabsaweb/asp/verificadorfirma.asp
Metadades	Origen: Origen ciutadà Estat d'elaboració: Original



- accionar el punt mort dels diferents comandaments.
 - si l'estacionament és perllongat (més d'una jornada) es desconnectarà la bateria.
 - treure la clau del contacte.
 - bloquejar totes les parts mòbils.
 - tancar la cabina i tots els punts d'accés a la màquina.
- L'operador descendirà del seu lloc utilitzant els mitjans previstos a l'efecte, de cara al vehicle.
 - En cas d'alguna anomalia en la màquina (soroll anormal, pèrdues, etc.) o mal funcionament s'ha de redactar un informe assenyalant totes les anomalies o defectes observats, notificant-lo immediatament al Servei de manteniment i a l'encarregat de l'obra.

Manteniment

- S'ha de mantenir la màquina neta : treure el fang i la brutícia amb regularitat i la neu i el gel a l'hivern ; el fang gelat pot causar dificultats a la transmissió o impedir altres funcions.
- No s'ha de guardar combustible ni draps greixosos sobre la màquina ja que pot produir un incendi.
- Quan sigui necessari desmuntar components pesats, s'ha d'utilitzar l'equip d'elevació apropiat i s'ha d'assegurar, mentre es realitzi el treball, que s'han col·locat degudament els necessaris calzos i immobilitzacions.
- Després de qualsevol revisió, operació de manteniment o ajust, s'ha d'assegurar de col·locar tots els dispositius protectors.
- En realitzar operacions de manteniment o ajustos s'ha de posar en servei el fre de mà, bloquejar la màquina, per al motor i treure sempre la clau del contacte col·locant una nota, en lloc visible, perquè es llegeixi clarament.
- S'han de realitzar totes les revisions de manteniment indicades pel fabricant.
- No s'ha d'alçar la tapa del radiador en calent.
- En cas de tenir que tocar-se el líquid anticorrosiu s'haurà de protegir amb guants, utilitzant, a més, ulleres antiprojeccions.
- Quan es canviï l'oli del motor i/o del sistema hidràulic ha d'estar aquest a temperatura ambient per a evitar cremades.
- Durant les operacions de manteniment o reparació de la maquinària no s'ha de fumar.
- Si ha de tocar l'electròlit (líquid de les bateries) s'ha de fer protegit amb guants impermeables, recordi que aquest líquid és corrosiu.
- Abans de soldar canonades de sistemes hidràulics s'han de buidar i netejar d'oli, aquest oli és inflamable.

Condicions específiques de seguretat

- L'operador d'una màquina de moviment de terres ha d'estar familiaritzat amb el funcionament de la màquina i conèixer les característiques del treball a realitzar, així com els riscos més comuns i la seva prevenció.
- L'operador haurà de pensar a cada moment en la seva seguretat així com en la dels companys que treballin a prop de la seva zona d'influència.
- Abans de començar la feina l'operador s'haurà d'informar i haurà d'observar les recomanacions de seguretat de cada màquina.

PLEC DE CONDICIONS PARTICULARS

Per a descarregar una còpia d'aquest document consulti la següent pàgina web		
Codi Segur de Validació	8e96eab4bb364f43b2424852d915f71d001	
Url de validació	https://suport.santpol.cat/absis/idi/arx/idiarxabsaweb/asp/verificadorfirma.asp	
Metadades	Origen: Origen ciutadà Estat d'elaboració: Original	

ESTUDI DE SEGURETAT I SALUT. PART I

En la redacció d'aquest estudi s'ha tingut en compte la legislació en matèria de seguretat relacionada en la segona part d'aquest plec, i en especial la Llei 31/1995, de 8 de novembre, de Prevenció de Riscos Laborals, i el Reial Decret 1627/1997, de 24 d'octubre, segons el qual s'estableixen disposicions mínimes de seguretat i de salut en les obres de construcció.

Aquest estudi de seguretat i salut forma part del projecte d'execució d'obra o, en el seu cas, del projecte d'obra, és coherent amb el contingut del mateix i recull les mesures preventives adequades als riscos que comporti la realització de l'obra.

A tals efectes, el pressupost de l'estudi de seguretat i salut ha d'anar incorporat al pressupost general de l'obra com un capítol més del mateix.

No s'inclouen en el pressupost de l'estudi de seguretat i salut els costos exigits per a la correcta execució dels treballs, conforme a les normes reglamentàries en vigor i els criteris tècnics generalment admesos, emanats d'organismes especialitzats.

Els amidaments, qualitats i valoracions recollides en el pressupost de l'estudi de seguretat i salut podran ser modificades o substituïdes per alternatives proposades pel contractista en el pla de seguretat i salut a que es refereix l'article 7 de RD, prèvia justificació tècnica convenientment motivada, sempre que no suposi disminució de l'import total, ni dels nivells de protecció continguts en l'estudi.

Segons el RD, el promotor està obligat a que en la fase de redacció del projecte s'elabori un estudi de seguretat i salut en els projectes d'obres, quan en l'elaboració del projecte d'obra intervinguin diversos projectistes, el promotor designarà un coordinador en matèria de seguretat i de salut durant l'elaboració del projecte d'obra.

La designació dels coordinadors no eximeix al promotor de les seves responsabilitats.

Visat de projectes (Art. 17 del RD 1627/97)

La inclusió en el projecte d'execució d'obra de l'estudi bàsic serà requisit necessari per al visat per part del Col·legi professional, per a l'expedició de la llicència municipal i d'altres autoritzacions i tràmits per part de les Administracions públiques.

En la tramitació per a l'aprovació dels projectes d'obres de les Administracions públiques es farà declaració expressa en l'Oficina de Supervisió de Projectes o òrgan equivalent de la inclusió de l'estudi de seguretat i salut, o en el seu cas, de l'estudi bàsic.

Pla de seguretat i salut (art. RD 1627/97)

En aplicació de l'estudi de seguretat i salut o, en el seu cas, de l'estudi bàsic, cada contractista elaborarà un pla de seguretat i salut en el treball en el que s'analitzen, estudien, desenvolupen i complementen les previsions contingudes en l'estudi o estudi bàsic, en funció del seu propi sistema d'execució de l'obra. En aquest pla s'inclouran les propostes de mesures alternatives de prevenció que el contractista proposi amb la corresponent justificació tècnica, que no podrà implicar disminució dels nivells de protecció previstos en l'estudi o estudi bàsic. En el cas de plans de seguretat i salut elaborats en aplicació de l'estudi de seguretat i salut les propostes de mesures alternatives de prevenció inclouran la seva valoració econòmica, que no podrà implicar disminució de l'import total, d'acord amb el segon paràgraf de l'apartat 4 de l'article 5 del RD.

Quan en l'execució de l'obra intervingui més d'una empresa, o una empresa i treballadors autònoms, el promotor, abans de l'inici dels treballs o tan aviat com es verifiqui aquesta circumstància, designarà un coordinador en matèria de seguretat i salut durant l'execució de l'obra.

La designació dels coordinadors en matèria de seguretat i salut durant l'elaboració del projecte d'obra i durant l'execució de l'obra podrà recaure en la mateixa persona.

El pla de seguretat i salut haurà de ser aprovat, abans de l'inici de l'obra, pel coordinador en matèria de seguretat i salut durant l'execució de l'obra.

En el cas d'obres de les Administracions públiques, el pla amb el corresponent informe del coordinador en matèria de seguretat i salut durant l'execució de l'obra, s'eleva per a la seva aprovació a l'Administració pública que hagi adjudicat l'obra.

Quan no sigui necessària la designació del coordinador, les funcions que se li atribueixen en els paràgrafs anteriors seran assumides per la direcció facultativa.

Per a descarregar una còpia d'aquest document consulti la següent pàgina web

Codi Segur de Validació	8e96eab4bb364f43b2424852d915f71d001
Url de validació	https://suport.santpol.cat/absis/idi/arx/idiarxabsaweb/asp/verificadorfirma.asp
Metadades	Origen: Origen ciutadà Estat d'elaboració: Original



Així mateix, el pla de seguretat i salut estarà en l'obra a disposició permanent de la direcció facultativa.

Els contractistes i els subcontractistes dels coordinadors, de la direcció facultativa i del promotor no eximiran de les seves responsabilitats als contractistes i als subcontractistes.

Llibre d'incidències (Art. 13 del RD 1627/97)

En cada centre de treball existirà, amb finalitats de control i seguiment del pla de seguretat i salut, un llibre d'incidències que constarà de fulles per duplicat, habilitat a tal efecte. Facilitat pel Col·legi Professional al que pertanyi el tècnic que hagi aprovat el Pla de Seguretat i Salut. En les obres de les Administracions públiques ho facilitarà l'oficina de supervisió de projectes o òrgans equivalent.

El llibre d'incidències haurà d'estar sempre en l'obra, i estarà en poder del coordinador en matèria de seguretat i salut durant l'execució de l'obra o, quan no fos necessària la designació de coordinador, en poder de la direcció facultativa.

A Aquest llibre hi podran accedir la direcció facultativa de l'obra, els contractistes i subcontractistes i els treballadors autònoms, així com les persones o òrgans amb responsabilitats en matèria de prevenció de les empreses intevintents en l'obra, els representants dels treballadors i els tècnics dels òrgans especialitzats en matèria de seguretat i salut en el treball de les Administracions públiques competents, que podran fer anotacions en ell, relacionades amb les finalitats que al llibre se li reconeixen.

Efectuada una anotació en el llibre d'incidències, el coordinador en matèria de seguretat i salut durant l'execució de l'obra, o quan no sigui necessària la designació de coordinador, la direcció facultativa, estaran obligats a remetre, en el termini de vint-i-quatre hores, una còpia a la Inspecció de Treball i Seguretat i Social de la província en què es realitza l'obra.

Igualment hauran de notificar les anotacions en el llibre al contractista afectat i als representants dels treballadors d'aquest.

Obertura del centre de treball (Art.19 del RD 1627/97)

L'obertura del centre de treball haurà de comunicar-se a l'autoritat laboral, i haurà d'incloure el pla de seguretat i salut al que es refereix l'article del RD 1627/97.

El pla de seguretat i salut estarà a disposició permanent de la Inspecció de Treball i Seguretat Social i dels tècnics dels òrgans especialitzats en matèria de seguretat i salut en les Administracions públiques competents.

Per a descarregar una còpia d'aquest document consulti la següent pàgina web		
Codi Segur de Validació	8e96eab4bb364f43b2424852d915f71d001	
Url de validació	https://suport.santpol.cat/absis/idi/arx/idiarxabsaweb/asp/verificadorfirma.asp	
Metadades	Origen: Origen ciutadà Estat d'elaboració: Original	

PLEC DE CONDICIONS PARTICULARS ESTUDI DE SEGURETAT I SALUT. PART I

PRESCRIPCIONS QUE S'HAURAN DE COMPLIR EN RELACIÓ AMB LES CARACTERÍSTIQUES, LA UTILITZACIÓ I LA CONSERVACIÓ DE LES MÀQUINES, ÚTILS, FERRAMENTES, SISTEMES Y EQUIPS PREVENTIUS:

Aspectes generals.

- REGLAMENT DE SEGURETAT I HIGIENE AL TREBALL.O.M. 31 de gener de 1.940 B.O.E. 3 de febrer de 1.940, en vigor capítol VII.
- DISPOSICIONS MÍNIMES DE SEGURETAT I SALUT EN ELS LLOCS DE TREBALL.R.D. 486/1.997 de 14 d'abril de 1997.
- REGLAMENT DE SEGURETAT I HIGIENE AL TREBALL A LA INDÚSTRIA DE LA CONSTRUCCIÓ.O.M. 20 de Maig de 1.952 B.O.E. 15 de Juny de 1.958.
- PRESCRIPCIONS DE SEGURETAT A LA INDÚSTRIA DE L'EDIFICACIÓ.Conveni O.I.T. 23 de Juny de 1.937, ratificat el 12 de Juny de 1.958.
- ORDENANÇA LABORAL DE LA CONSTRUCCIÓ, VIDRE I CERÀMICA.O.M. 28 d'Agost de 1.970. B.O.E. 5,7,8,9 de Setembre de 1.970, en vigor capítols VI i XVI.
- ORDENANÇA GENERAL DE SEGURETAT I HIGIENE AL TREBALL.O.M. 9 de Març de 1.971. B.O.E. 16 de Març de 1.971, en vigor parts del títol II.
- REGLAMENT D'ACTIVITATS MOLESTES, NOCIVES INSALUBRES I PERILLOSES.D.2414/1.961 de 30 de Novembre B.O.E. 7 de Desembre de 1.961.
- ORDRE APROVACIÓ DE MODEL DE LLIBRE D'INCIDÈNCIES EN LES OBRES DE CONSTRUCCIÓ.O. 12 de Gener de 1998. D.O.G.C. 2565 de 27 de Gener de 1998.
- REGULACIÓ DE LA JORNADA DE TREBALL, JORNADES ESPECIALS I DESCANS.R.D. 2.001/1.983 de 28 de Juliol B.O.E. 3 d'Agost de 1.983.
- ESTABLIMENT DE MODELS DE NOTIFICACIÓ D'ACCIDENTS DE TREBALL.O.M. 16 de Desembre de 1.987 B.O.E. 29 de Desembre de 1.987.
- LLEI DE PREVENCIÓ DE RISCOS LABORALS.L. 31/1995 de Novembre B.O.E. 10 de Novembre de 1995.
- REGLAMENT DELS SERVEIS DE PREVENCIÓ.R.D. 39/1997 de 17 de Gener de 1997 B.O.E. 31 de Gener de 1997
- SENYALITZACIÓ DE SEGURETAT I SALUT AL TREBALL.R.D. 485/1997 de 14 d'abril de 1997 B.O.E. 23 d'Abril de 1997.
- DISPOSICIONS MÍNIMES DE SEGURETAT I SALUT ALS CENTRES DE TREBALL.R.D. 486/1997 de 14 d'Abril de 1997 B.O.E. 23 d'Abril de 1997.
- DISPOSICIONS MÍNIMES DE SEGURETAT I SALUT RELATIVES A LA MANIPULACIÓ MANUAL DE CÀRREGUES QUE IMPLIQUIN RISCOS, EN PARTICULAR DORSOLUMBARS, PELS TREBALLADORS. R.D. 487/1997 de 14 d'Abril de 1997 B.O.E. 23 d'Abril de 1997.
- DISPOSICIONS MÍNIMES DE SEGURETAT I SALUT RELATIVES AL TREBALL QUE INCLOUEN PANTALLES DE VISUALITZACIÓ.R.D. 488/1997 de 14 d'Abril de 1997 B.O.E. de 23 d'Abril de 1997.
- FUNCIONAMENT DE LAS MÚTUES D'ACCIDENTS DE TREBALL I MALALTIES PROFESSIONALS DE LA SEGURETAT SOCIAL I DESENVOLUPAMENT D'ACTIVITATS DE PREVENCIÓ DE RISCOS LABORALS. O. de 22 d'Abril de 1997 B.O.E. de 24 d'Abril de 1997.
- PROTECCIÓ DELS TREBALLADORS CONTRA ELS RISCOS RELACIONATS AMB L'EXPOSICIÓ A AGENTS BIOLÒGICS DURANT EL TREBALL.R.D. 664/1997 de 12 de Maig B.O.E. de 24 de Maig de 1997.
- EXPOSICIÓ A AGENTS CANCERÍGENS DURANT EL TREBALL.R.D. 665/1997 de 12 de Maig B.O.E. de 24 de Maig de 1997.
- DISPOSICIONS MÍNIMES DE SEGURETAT I SALUT RELATIVES A LA UTILITZACIÓ PELS TREBALLADORS D'EQUIPS DE PROTECCIÓ INDIVIDUAL.R.D. 773/1997 de 30 de maig B.O.E. de 12 de Juny de 1997.
- DISPOSICIONS MÍNIMES DE SEGURETAT I SALUT PER LA UTILITZACIÓ PELS TREBALLADORS DELS EQUIPS DE TREBALL.R.D. 1215/1997 de 18 de Juliol B.O.E. de 7 d'Agost de 1997.
- DISPOSICIONS MÍNIMES DESTINADES A PROTEGIR LA SEGURETAT I LA SALUT DELS TREBALLADORS EN LAS ACTIVITATS MINERES.R.D. 1389/1997 de 5 de Setembre B.O.E. de 7 d'Octubre de 1997.
- DISPOSICIONS MÍNIMES DE SEGURETAT I SALUT A LES OBRES DE CONSTRUCCIÓ.R.D. 1627/1997 de 24 d'Octubre B.O.E. de 25 d'Octubre de 1997.
- NORMAS TECNOLOGICAS DE LA EDIFICACION (N.T.E.)

Condicions ambientals.

- IL·LUMINACIÓ ALS CENTRES DE TREBALL.O.M. 26 d'Agost 1.940 B.O.E. 29 d'Agost de 1.940.

Per a descarregar una còpia d'aquest document consulti la següent pàgina web

Codi Segur de Validació	8e96eab4bb364f43b2424852d915f71d001
Url de validació	https://suport.santpol.cat/absis/idi/arx/idiarxabsaweb/asp/verificadorfirma.asp
Metadades	Origen: Origen ciutadà Estat d'elaboració: Original



- PROTECCIÓ DELS TREBALLADORS FRONT ALS RISCOS DERIVATS DE L'EXPOSICIÓ AL SOROLL DURANT EL TREBALL. R.D. 1316/1.989, de 27 d'Octubre B.O.E. 2 de Novembre 1.989.

Incendis

- NORMA BÀSICA EDIFICACIONS NBE - CPI / 96. R.D. 2177/1.996, de 4 d'Octubre B.O.E. 29 d'Octubre de 1.996.
- ORDENANCES MUNICIPALS

Instal·lacions elèctriques.

- REGLAMENT DE LÍNIES AÈRIES D'ALTA TENSIÓ. D. 3151/1.968 de 28 de Novembre B.O.E. 27 de Desembre de 1.968. Rectificat: B.O.E. 8 de Març de 1.969.
- REGLAMENT ELECTROTÈCNIC PER A BAIXA TENSIÓ. D. 2413/1.973 de 20 de Setembre B.O.E. 9 d'Octubre de 1.973.
- INSTRUCCIONS TÈCNiques COMPLEMENTÀRIES.

Maquinària.

- REGLAMENT DE RECIPIENTS A PRESSIÓ. D. 16 d'Agost de 1.969 B.O.E. 28 d'Octubre de 1.969. Modificacions: B.O.E. 17 de Febrer de 1.972 i 13 de Març de 1.972.
- REGLAMENT D'APARELLS D'ELEVACIÓ I MANTENIMENT DELS MATEIXOS. R.D. 2291/1.985 de 8 de Novembre B.O.E. 11 de Desembre de 1.985.
- REGLAMENT D'APARELLS ELEVADORS PER A OBRES. O.M. 23 de Maig de 1.977 B.O.E. 14 de Juny de 1.977. Modificacions B.O.E. 7 de Març de 1.981 i 16 de Novembre de 1.981.
- REGLAMENT DE SEGURETAT A LES MÀQUINES. R.D. 1495/1.986 de 26 de Maig B.O.E. 21 de Juliol de 1.986. Correccions B.O.E. 4 d'Octubre de 1.986.
- I.T.C.-MIE-AEM1: ASCENSORS ELECTROMECÀNICS. O. 19 de Desembre de 1.985. B.O.E. 14 de Gener de 1.986. Correcció B.O.E. 11 de Juny de 1.986 i 12 de Maig 1.988. Actualització: O. 11 d'Octubre de 1.988 B.O.E. 21 de Novembre de 1.988.
- I.T.C.-MIE-AEM2: GRUES TORRE DESMUNTABLES PER A OBRES. O. 28 de Juny de 1.988 B.O.E. 7 de Juliol de 1.988 Modificació O. 16 d'Abril de 1.990 B.O.E. 24 d'Abril de 1.990.
- I.T.C.-MIE-AEM3: CARRETES AUTOMOTRIUS DE MANUTENCIÓ. O. 26 de Maig de 1.989 B.O.E. 9 de Juny de 1.989.
- I.T.C.-MIE-MSG1: MÀQUINES, ELEMENTS DE MÀQUINES O SISTEMES DE PROTECCIÓ FETS SERVIR. O. 8 d'Abril de 1.991 B.O.E. 11 d'Abril de 1.991.

Equips de protecció individual (EPI)

- COMERCIALIZACIÓ I LLIURE CIRCULACIÓ INTRACOMUNITÀRIA DELS EQUIPS DE PROTECCIÓ INDIVIDUAL. R.D. 1407/1992 de 20 Novembre de 1992 B.O.E. 28 de Desembre de 1992. Modificat per O.M de 16 de Maig de 1994 B.O.E. 1 de Juliol de 1994 y per R.D. 159/1995, de 3 de febrer B.O.E. 8 Març de 1995.
- DISPOSICIONS MÍNIMES DE SEGURETAT Y SALUT RELATIVES A LA UTILITZACIÓ PELS TREBALLADORS D'EQUIPS DE PROTECCIÓ INDIVIDUAL. R.D. 773/1.997 de 30 de maig de 1997

Senyalitzacions.

- DISPOSICIONS MÍNIMES EN MATÈRIA DE SENYALITZACIÓ DE SEGURETAT I SALUT AL TREBALL. R.D. 485/1.997 B.O.E 14 d'abril de 1997
- SEÑALIZACIÓN DE OBRAS DE CARRETERAS. M.O.P.T. y M.A. Norma de Carreteras 8.3 - IC

Varis.

- QUADRE DE MALALTIES PROFESSIONALS R.D. 1403/1.978 B.O.E. 25 d'Agost de 1.978.
- CONVENIS COL·LECTIUS.

Relació de la Norma Espanyola (UNE-EN) respecte les E.P.I.S.

Utilització d'Equips de Protecció Individual. R.D. 773/1997, del 30/05/1997 B.O.E. nº 140 de 12/06/1997

PROTECCIÓ DEL CAP

Casc de seguretat. U.N.E.-E.N. 397: 1995

EQUIPS DE PROTECCIÓ DELS ULLS

Protecció individual dels ulls: Requisits. U.N.E.-E.N. 166: 1996

Protecció individual dels ulls: Filtres per soldadura i tècniques relacionades. U.N.E.-E.N. 169: 1993

Protecció individual dels ulls: Filtres per ultravioletes. U.N.E.-E.N. 170: 1993

Protecció individual dels ulls: Filtres per infrarojos. U.N.E.-E.N. 170: 1993

Per a descarregar una còpia d'aquest document consulti la següent pàgina web	
Codi Segur de Validació	8e96eab4bb364f43b2424852d915f71d001
Url de validació	https://suport.santpol.cat/absis/idi/arx/idiarxabsaweb/asp/verificadorfirma.asp
Metadades	Origen: Origen ciutadà Estat d'elaboració: Original



PROTECCIÓ DE LES OÏDES

Protectors auditius. Requisits de seguretat i assaigs. Part 1: Orelleres.	U.N.E.-E.N. 352-1: 1994
Protectors auditius. Requisits de seguretat i assaigs. Part 1: Taps.	U.N.E.-E.N. 352-2: 1994
Protectors auditius. Recomanacions relatives a la selecció, us, precaucions de treball i manteniment.	U.N.E.-E.N. 458: 1994

PROTECCIÓ DE PEUS I CAMES

Requisits y mètodes d'assaig per el calçat de seguretat, calçat de protecció i calçat de treball d'ús professional	U.N.E.-E.N. 344: 1993
Especificacions pel calçat de seguretat d'ús professional.	U.N.E.-E.N. 345: 1993
Especificacions pel calçat de protecció d'ús professional.	U.N.E.-E.N. 346: 1993
Especificacions pel calçat de treball d'ús professional.	U.N.E.-E.N. 347: 1993

PROTECCIÓ CONTRA LA CAIGUDA DES DE ALTURES .INCLOENT ARNESOS i CINTURONS

Equips de protecció individual contra caiguda d'altures. Dispositiu de descens.	U.N.E.-E.N. 341: 1993
Equips de protecció individual contra caigudes d'altura. Part 1: Dispositiu anticaigudes lliscants amb línia d'ancoratge rígida.	U.N.E.-E.N. 353-1: 1993
Equips de protecció individual contra caigudes d'altura. Part 2: Dispositiu anticaigudes lliscants amb línia d'ancoratge flexible.	U.N.E.-E.N. 353-2: 1993
Equips de protecció individual contra caigudes d'altura. Elements de subjecció	U.N.E.-E.N. 354: 1993
Equips de protecció individual contra caigudes d'altura. Absorbidors de energia.	U.N.E.-E.N. 355: 1993
Equips de protecció individual per sostenir en posició de treball i prevenció de caigudes d'alçada. Sistemes de subjecció.	U.N.E.-E.N. 358: 1993
Equips de protecció individual contra caigudes d'altura. Dispositiu anticaigudes retràctils.	U.N.E.-E.N. 360: 1993
Equips de protecció individual contra caigudes d'altura. Arnesos anticaigudes.	U.N.E.-E.N. 361: 1993
Equips de protecció individual contra caigudes d'altura. Connectors.	U.N.E.-E.N. 362: 1993
Equips de protecció individual contra caigudes d'altura. Sistemes anticaigudes.	U.N.E.-E.N. 363: 1993
Equips de protecció individual contra la caiguda d'altura. Requisits generals per instruccions d'us i marcat.	U.N.E.-E.N. 365: 1993

EQUIPS DE PROTECCIÓ RESPIRATÒRIA

Equips de protecció respiratòria. Màscars. Requisits, assaigs, marcat.	U.N.E. 81 233: 1991 E.N. 136: 1989
Equips de protecció respiratòria. Rosques per peces facials. Connexions per rosca estàndard.	U.N.E. 81281-1: 1989 E.N. 148-1: 1987
Equips de protecció respiratòria. Rosques per peces facials. Connexions per rosca central.	U.N.E. 81281-2: 1989 E.N. 148-2: 1987
Equips de protecció respiratòria. Rosques per peces facials. Connexions roscades de M45 x 3.	U.N.E. 81281-3: 1992 E.N. 148-3: 1992
Equips de protecció respiratòria. Mascarilles. Requisits, assaigs, marcat.	U.N.E. 81282 : 1991 E.N. 140: 1989
Equips de protecció respiratòria. Filtres contra partícules. Requisits, assaigs, marcat.	U.N.E. 81284 : 1992 E.N. 143: 1990
Equips de protecció respiratòria. Filtres contra gasos i filtres mixtes. Requisits, assaigs, marcat.	U.N.E. 81285 : 1992 E.N. 141: 1990
Equips de protecció respiratòria amb mànega d'aire fresc provistos de màscara, mascarilla o conjunt broquet. Requisits, assaigs, marcat.	U.N.E.-E.N. 138: 1995
Equips de protecció respiratòria amb línia d'aire comprimit per utilitzar-se amb màscara, mascarilla, o adaptador facial tipo broquet. Requisits, assaigs, marcat.	U.N.E.-E.N. 139: 1995
Equips de protecció respiratòria. Semimàscars filtrants de protecció contra partícules. Requisits, assaigs, marcat.	U.N.E.-E.N. 149: 1992
Equips de protecció respiratòria. Mascarilles autofiltrants amb vàlvules per protegir dels gasos o dels gasos i las partícules. Requisits, assaigs, marcat.	U.N.E.-E.N. 405: 1993

Per a descarregar una còpia d'aquest document consulti la següent pàgina web

Codi Segur de Validació	8e96eab4bb364f43b2424852d915f71d001
Url de validació	https://suport.santpol.cat/absis/idi/arx/idiarxabsaweb/asp/verificadorfirma.asp
Metadades	Origen: Origen ciutadà Estat d'elaboració: Original



PROTECCIÓ DE LES MANS

Guants de protecció contra els productes químics i els microorganismes. Part1: Terminologia i requisits de prestacions.	U.N.E.-E.N. 374-1:1995
Guants de protecció contra els productes químics i els microorganismes. Part2: Determinació de la resistència a la penetració.	U.N.E.-E.N. 374-2:1995
Guants de protecció contra els productes químics i els microorganismes. Part3: Determinació de la resistència a la permeabilitat dels productes químics.	U.N.E.-E.N. 374-3:1995
Guants de protecció contra riscos mecànics.	U.N.E.-E.N. 388:1995
Guants de protecció contra riscos tèrmics (calor i/o foc).	U.N.E.-E.N. 407:1995
Requisits generals pels guants.	U.N.E.-E.N. 420:1995
Guants de protecció contra les radiacions ionitzants i la contaminació radioactiva.	U.N.E.-E.N. 421:1995
Guants i manoples de material aïllant per treballs elèctrics.	U.N.E.-E.N. 60903:1995

VESTUARI DE PROTECCIÓ

Robes de protecció. Requisits generals.	U.N.E.-E.N. 340:1994
Robes de protecció. Mètodes d'assaig: determinació del comportament dels materials a l'impacte de petites partícules de metall fos.	U.N.E.-E.N. 348:1994 E.N. 348: 1992
Robes de protecció. Protecció contra productes químics líquids. Requisits de prestacions de les robes que ofereixin una protecció química a certes parts del cos.	U.N.E.-E.N. 467:1995
Robes de protecció utilitzades durant la soldadura i les tècniques connexes. Part1: requisits generals.	U.N.E.-E.N. 470-1:1995
Especificacions de robes de protecció contra riscos de quedar atrapat per peces de màquines en moviment.	U.N.E.-E.N. 510:1994
Roba de protecció. Protecció contra la calor i les flames. Mètode d'assaig per a la propagació limitada de la flama.	U.N.E.-E.N. 532:1996

Per a descarregar una còpia d'aquest document consulti la següent pàgina web	
Codi Segur de Validació	8e96eab4bb364f43b2424852d915f71d001
Url de validació	https://suport.santpol.cat/absis/idi/arx/idiarxabsaweb/asp/verificadorfirma.asp
Metadades	Origen: Origen ciutadà Estat d'elaboració: Original



ADVERTIMENT



PROHIBICIÓ



OBLIGACIÓ



TANCA PROVISIONAL D'OBRA

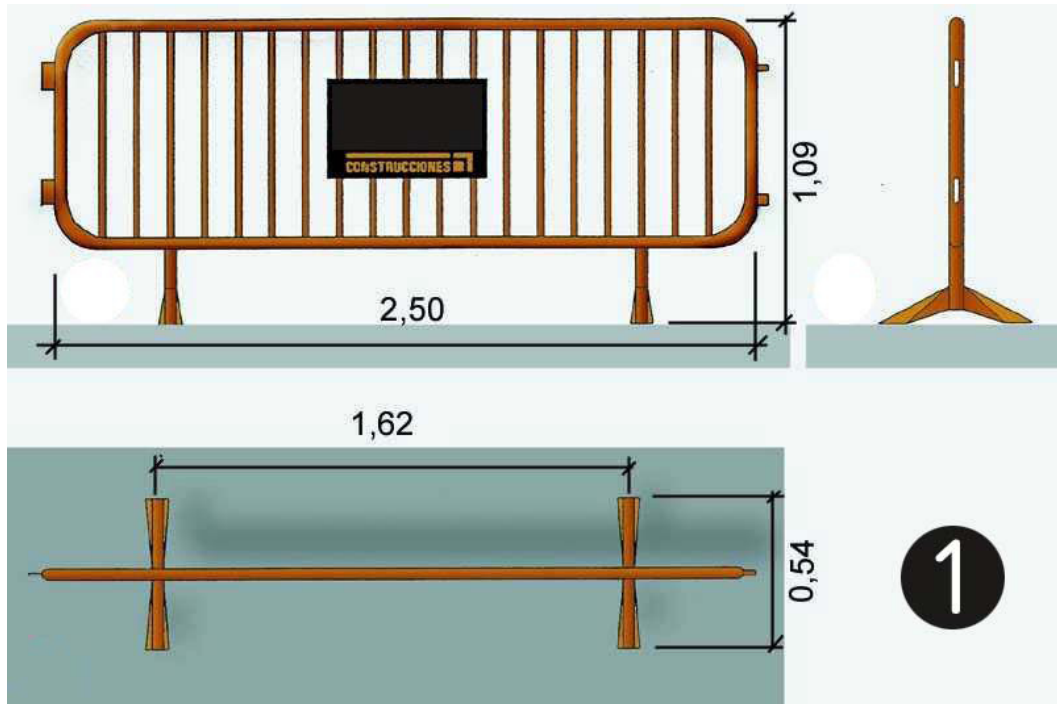

CON DE BALISAMENT

BALISA INTERMITENT

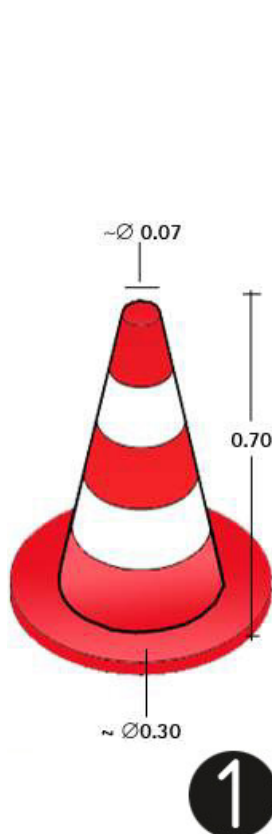

Per a descarregar una còpia d'aquest document consulti la següent pàgina web

Codi Segur de Validació 8e96eab4bb364f43b2424852d915f71d001

Url de validació <https://suport.santpol.cat/absis/idi/arx/idiarxabsaweb/asp/verificadorfirma.asp>

Metadades Origen: Origen ciutadà Estat d'elaboració: Original



PLAFÓ INDICATIU PROHIBIT EL PAS



SERVEIS TÈCNICS MUNICIPALS
M. Carme Vives i Serra
Arquitecte Tècnica Municipal

Sant Pol de Mar, Juliol de 2023

Per a descarregar una còpia d'aquest document consulti la següent pàgina web	
Codi Segur de Validació	8e96eab4bb364f43b2424852d915f71d001
Url de validació	https://suport.santpol.cat/absis/idi/arx/idiarxabsaweb/asp/verificadorfirma.asp
Metadades	Origen: Origen ciutadà Estat d'elaboració: Original



PLEC DE CONDICIONS TÈCNIQUES GENERALS

SERVEIS TÈCNICS TERRITORIALS

Per a descarregar una còpia d'aquest document consulti la següent pàgina web		
Codi Segur de Validació	8e96eab4bb364f43b2424852d915f71d001	
Url de validació	https://suport.santpol.cat/absis/idi/arx/idiarxabsaweb/asp/verificadorfirma.asp	
Metadades	Origen: Origen ciutadà Estat d'elaboració: Original	

PLEC DE CONDICIONS TÈCNICQUES GENERALS

Aquest Plec de Condicions Tècniques Generals comprèn el conjunt de característiques que hauran d'acomplir els materials emprats a la construcció, així com les tècniques de la seva col·locació a l'obra i les que hauran de regir l'execució de qualsevol tipus d'instal·lacions i d'obres necessàries i dependents. Per a qualsevol tipus d'especificació, no inclosa en aquest Plec, es tindrà en compte el que indiqui la normativa vigent.

GENERALITATS

Documents del Projecte.

El present Projecte consta dels següents documents: Document nº. 1: Memòria i Annexos; Document no. 2: Plànols; Document nº. 3: Plecs de condicions tècniques i Document nº. 4: Pressupost.

S'entén per documents Contractuals, aquells que resten incorporats al Contracte i que són d'obligat compliment, llevat de modificacions degudament autoritzades. Aquests documents, en cas de licitació sota pressupost, són: Plànols, Plec de Condicions (amb els dos capítols de Prescripcions Tècniques Generals i Prescripcions Tècniques Particulars), Quadre de Preus i Pressupost total.

La resta de documents o dades del Projecte són documents informatius i estan constituïts per la Memòria amb tots els seus Annexos, els mesuraments, els Pressupostos parcials i el Quadre de Preus.

Els esmentats documents informatius representen únicament una opinió fonamentada de la Propietat, sense que això suposi que es responsabilitzi de la certesa de les dades que se subministren. Aquestes dades han de considerar-se, tant sols, com a complement d'informació que el Contractista ha d'adquirir directament i amb els seus propis mitjans.

Solament els documents Contractuals, definits a l'apartat anterior, constitueixen la base del Contracte; per tant, el Contractista no podrà al·legar modificació de les condicions de Contracte en base a les dades contingudes en els documents informatius (com per exemple, preus de base de personal, maquinària i materials, fixació de lloeres, préstecs o abocadors, distàncies de transport, característiques dels materials de l'explanació, justificació de preus, etc.) llevat que aquestes dades apareguin en algun document Contractual.

El Contractista serà, doncs, responsable de les errades que es puguin derivar de no obtenir la suficient informació directa que rectifiqui o ratifiqui la continguda als documents informatius del Projecte.

En cas de contradicció entre els Plànols i les Prescripcions Tècniques Particulars, contingudes en el Capítol II del present Plec de Condicions, preval el que s'ha prescrit en aquestes últimes. En qualsevol cas, ambdós documents prevalen sobre les Prescripcions Tècniques Generals contingudes en el capítol I del present Plec.

Allò que s'hagi esmentat en el Plec de Condicions i omès als Plànols o viceversa, haurà de ser executat com si hagués estat exposat en ambdós documents, sempre que a judici del Director quedin suficientment definides les unitats d'obra corresponents i, aquestes, tinguin preu en el Contracte.

Obligacions del Contractista

El Contractista designarà al seu "Delegat d'obra", en les condicions que determinen les clàusules 5 i 6 del Plec de Clàusules Administratives Generals", per a la Contractació d'obres de l'Estat.

En relació a "L'oficina d'obra" i "Llibre d'obres", hom es regirà pel que disposen les clàusules 7, 8 i 9 de l'esmentat "plec de Clàusules Administratives Generals". El Contractista està obligat a dedicar a les obres el personal tècnic que es va comprometre en la licitació. El personal del Contractista col·laborarà amb el Director i la Direcció, pel normal compliment de les seves funcions.

Compliment de les Disposicions Vigents

Hom es regirà pel que s'estipula a les Clàusules 11, 16, 17 i 19 del "Plec de Clàusules Administratives Generals". Així mateix, acomplirà amb els requisits vigents per a magatzematge i utilització d'explosius, carburants, prevenció d'incendis, etc. i s'ajustarà a allò assenyalat en el codi de circulació, Reglament de la Policia i conservació de carreteres, Reglament Electrotècnic de baixa Tensió i a totes les disposicions vigents que siguin d'aplicació als treballs que, directament o indirectament, siguin necessaris per a l'acompliment del Contracte.

Indemnitzacions per compte del Contractista.

Hom es regirà pel que disposa l'article 134 del Reglament General de Contractació de l'Estat i la clàusula 12 del

Per a descarregar una còpia d'aquest document consulti la següent pàgina web

Codi Segur de Validació 8e96eab4bb364f43b2424852d915f71d001

Uri de validació <https://suport.santpol.cat/absis/idi/arx/idiarxabsaweb/asp/verificadorfirma.asp>

Metadades Origen: Origen ciutadà Estat d'elaboració: Original



"Plec de Clàusules Administratives Generals".

Particularment el Contractista haurà de reparar, al seu càrrec, els serveis públics o privats fets malbé, indemnitzant a les persones o propietats que resultin perjudicades. El Contractista adoptarà les mesures necessàries per tal d'evitar la contaminació de rius, llacs i dipòsits d'aigua, així com del medi ambient, per l'acció de combustibles, olis, lligants, fums, etc., i serà responsable dels danys i perjudicis que es puguin causar.

El Contractista haurà de mantenir durant l'execució de l'obra i refer a la seva finalització les servituds afectades, conforme estableix la clàusula 20 de l'esmentat "Plec de Clàusules Administratives Generals", sent a compte del Contractista els treballs necessaris per a tal fi.

Despeses a càrrec del Contractista.

A més de les despeses i taxes que se citen a les clàusules 13 i 38 del "Plec de Clàusules Administratives Generals", aniran a càrrec del Contractista, si en el capítol II d'aquest Plec o en el Contracte no es preveu explícitament el contrari, les següents despeses:

- Despeses corresponents a instal·lacions i equips de maquinària.
- Despeses de construcció i retirada de tota classe de construccions auxiliars, instal·lacions, ferramentes, etc.
- Despeses de llogaters o adquisició de terrenys per a dipòsits de maquinària i materials.
- Despeses de protecció de materials arregats i de la pròpia obra, contra tot deteriorament.
- Despeses de muntatge, conservació i retirada instal·lacions per subministrament d'aigua i energia elèctrica, necessaris per a l'execució de les obres, així com els drets, taxes o impostos de presa, comptadors, etc.
- Despeses i indemnitzacions que es produeixen en les ocupacions temporals;
- Despeses d'exploració i utilització de préstecs, pedreres, lleres i abocadors.
- Despeses de retirada de materials rebutjats, evacuació de restes, neteja general de l'obra i zones confrontades, afectades per les obres, etc.
- despeses de permisos o llicències necessàries per Expropiacions i Serveis afectats.
- Qualsevol altre tipus de despesa no especificada es considerarà inclosa en els preus unitaris Contractats.

Replanteig de les obres

El Contractista realitzarà tots els replantejaments parcials que siguin necessaris per a la correcta execució de les obres, els quals han de ser aprovats per la Direcció. Haurà de materialitzar, també, sobre el terreny, tots els punts de detall que la Direcció consideri necessari per a l'acabament exacte de les diferents unitats. Tots els materials, equips i mà d'obra necessaris per a aquests treballs aniran a càrrec del Contractista.

Programa de control de qualitat i la seva execució

El contractista està obligat a dur a terme el programa de control de qualitat redactat per la direcció facultativa. El laboratori que realitzi els assaigs haurà d'estar homologat per la Generalitat de Catalunya.

El contractista haurà d'abonar sempre els assaigs negatius, fins i tot en el supòsit d'haver-se contractat per l'Ajuntament. En aquest cas haurà d'abonar-los directament al laboratori contra factura conformada pel director facultatiu, que li serà tramesa per l'Ajuntament.

Si l'Ajuntament de Granollers tingué contractat el servei de laboratori, els assaigs seran realitzats per aquest laboratori, previ encàrrec per la direcció facultativa. En aquest cas, els licitadors tindran dret a conèixer els preus d'aquests serveis en la fase de licitació, tot i saben que fins a l'1% del pressupost d'execució material anirà

Materials

A més del que es disposa a les clàusules 15, 34, 35, 36 i 37 del "Plec de Clàusules Administratives Generals", hauran d'observar-se les següents prescripcions:

Si les procedències de materials estiguessin fixades en els documents Contractuals, el Contractista haurà d'utilitzar obligatòriament les esmentades procedències, llevat de l'autorització expressa del Director de l'obra. Si fos imprescindible, a judici de la Propietat, canviar aquell origen o procedència, hom es regirà pel que es disposa a la clàusula 60 del "Plec de clàusules Administratives Generals".

Si per no complir les prescripcions del present Plec, es rebutgen els materials que figuren com a utilitzables sols en els documents informatius, el Contractista tindrà l'obligació d'aportar altres materials que compleixin les prescripcions, sense que per això tingui dret a un nou preu unitari.

El Contractista obtindrà a càrrec seu l'autorització per a la utilització de préstecs, i es farà càrrec, a més, al seu compte de totes les despeses, cànon, indemnitzacions, etc., que es presentin.

El Contractista notificarà a la Direcció de l'Obra, amb suficient antelació, les procedències dels materials que es proposa utilitzar, aportant les mostres i les dades necessàries, tant pel que es refereix a la quantitat com a la qualitat. En cap cas podran ser arregats i utilitzats a l'obra materials si la seva procedència no ha estat aprovada pel Director.

Desviaments Provisionals

El Contractista executarà o condicionarà en el moment oportú les carreteres, camins i accessos provisionals pels desviaments que imposin les obres en relació amb el tràfic general i amb els accessos dels confrontants, d'acord amb les definicions del Projecte o a les instruccions que rebí de la Direcció. Els materials i les unitats d'obra que comporten les esmentades obres provisionals, compliran totes les prescripcions del present Plec com si fossin obres definitives.

Per a descarregar una còpia d'aquest document consulti la següent pàgina web	
Codi Segur de Validació	8e96eab4bb364f43b2424852d915f71d001
Url de validació	https://suport.santpol.cat/absis/idi/arx/idiarxabsaweb/asp/verificadorfirma.asp
Metadades	Origen: Origen ciutadà Estat d'elaboració: Original



Aquestes obres seran d'abonament, llevat que en el Capítol II es digui expressament el contrari, amb càrrec a les partides alçades que per tal motiu figurin en el Pressupost o, en cas que no hi siguin, valorats als preus del Contracte.

Si aquests desviaments no fossin estrictament necessaris per a l'execució normal de les obres, a judici de la Direcció, sent, per tant, conveniència del Contractista per a facilitar o accelerar l'execució de les obres, no seran d'abonament.

Tampoc seran d'abonament els camins d'obra, com accessos, pujades, ponts provisionals, etc., necessaris per a la circulació interior de l'obra o pel transport de materials a l'obra, o per accessos i circulació del Personal de la Propietat i visites d'obra. Malgrat tot, el Contractista haurà de mantenir els esmentats camins d'obra i accessos en bones condicions de circulació.

La conservació durant el termini d'utilització d'aquestes obres provisionals serà a càrrec del Contractista.

Abocadors

Llevat de manifestació expressa contrària al capítol II del present Plec, la localització d'abocadors així com les despeses que comporti la seva utilització, seran a càrrec del Contractista.

Ni la distància més gran dels abocadors, en relació a la hipòtesi feta en la justificació del preu unitari que s'inclou als Annexos de la Memòria, ni l'omissió, en l'esmentada justificació, de l'operació de transport als abocadors, seran causa suficient per a al·legar modificació del preu unitari que apareix al quadre de preus o al·legar que la unitat d'obra corresponent no inclou l'esmentada operació de transport a l'abocador, sempre que en els documents Contractuals es fixi que la unitat inclou aquest transport.

Si en els mesuraments i documents informatius del Projecte se suposa que el material obtingut de l'excavació, de l'aplanament, fonaments o rases ha d'utilitzar-se per terraplè, replens, etc., i la Direcció d'Obra rebutja l'esmentat material per no complir les condicions del present Plec, el Contractista haurà de transportar l'esmentat material a abocadors, sense dret a cap abonament complementari en la corresponent excavació, ni increment del preu del Contracte per haver d'emprar majors quantitats de material procedent de préstecs.

El Director de les obres podrà autoritzar abocadors en zones baixes de les parcel·les, amb la condició que els productes abocats siguin estesos i compactats correctament. Les despeses de l'esmentada extensió i compactació dels materials seran a compte del Contractista, per considerar-se incloses en els preus unitaris.

Servituds i Serveis Afectats

En relació a les servituds existents es regirà pel que s'estipula en la clàusula 20 del "Plec de Clàusules Administratives Generals". A aquest efecte, també es consideraran servituds relacionades en el "Plec de Prescripcions", aquelles que apareixen definides en els Plànols del Projecte.

Els objectes afectats seran traslladats o retirats per les Companyies i Organismes corresponents. Malgrat tot, tindrà l'obligació de realitzar els treballs necessaris per a la localització, protecció o desviament, en tot cas, dels serveis afectats de poca importància, que la Direcció consideri convenient per a la millora del desenvolupament de les obres, si bé aquests treballs seran de pagament al Contractista, ja sigui amb càrrec a les partides alçades existents a l'efecte en el Pressupost o per unitats d'obra, amb aplicació dels preus del Quadre de Preus nº. 1. En el seu defecte es regirà pel que s'estableix en la clàusula 60 del "Plec de Clàusules Administratives Generals".

Preus Unitaris

El preu unitari que apareix en lletra en el Quadre de Preus, serà el que s'aplicarà als mesuraments per a obtenir l'import d'Execució Material de cada unitat d'obra.

La descripció de les operacions i materials necessaris per a executar cada unitat d'obra, que figura en els corresponents Articles del present Plec, no és exhaustiva sinó enunciativa, per a la millor comprensió dels conceptes que comprèn la unitat d'obra. Per això, les operacions o materials no relacionats però necessaris per a executar la unitat, es consideraran inclosos en el preu unitari corresponent.

Partides Alçades

Les partides que figuren com de "pagament íntegre" en les Prescripcions Tècniques Particulars, als Quadres de Preus o als Pressupostos Parcials o Generals, es pagaran íntegrament al Contractista, un cop realitzats els treballs als quals corresponen.

Les partides alçades "a justificar" es pagaran d'acord amb allò que s'estipula a la clàusula 52 del "Plec de Clàusules Administratives Generals"; es justificaran a partir (el Quadre de Preus nº. 1 i, en llur defecte, a partir dels preus unitaris de la Justificació de Preus.

En cas d'abonament "segons factura", el Contractista tindrà en compte, en el càlcul de la seva oferta econòmica, les despeses corresponents a pagaments per Administració, la que s'abonarà únicament l'import de les factures.

Termini de Garantia

El termini de garantia de l'obra serà d'un (1) any, comptat a partir de la Recepció, llevat que en el Capítol II del present Plec o en el Contracte es modifiqui expressament aquest termini.

Aquest termini s'estendrà a totes les obres executades sota el mateix Contracte (obra principal, balissament, senyalització i barreres, plantacions, instal·lacions elèctriques, edificacions, obres auxiliars, etc.)

En cas de recepcions parcials, regirà el que disposa l'article 171 del Reglament General de Contractació de l'Estat.

Per a descarregar una còpia d'aquest document consulti la següent pàgina web

Codi Segur de Validació 8e96eab4bb364f43b2424852d915f71d001

Url de validació <https://suport.santpol.cat/absis/idi/arx/idiarxabsaweb/asp/verificadorfirma.asp>

Metadades Origen: Origen ciutadà Estat d'elaboració: Original



Conservació de les Obres

Definició: Es defineix com a conservació de l'obra, els acabats, entreteniment i reparació, i tots aquells treballs que siguin necessaris per a mantenir les obres en perfecte estat de funcionament i policia. L'esmentada conservació s'estén a totes les obres executades sota el mateix Contracte.

A més del que es prescriu en el present Article, es regirà pel que es disposa a la clàusula 22 del "Plec de Clàusules Administratives Generals".

El present Article serà d'aplicació des del moment d'endegament de les obres fins a la recepció definitiva. Totes les despeses originades en aquest concepte seran a compte del Contractista.

Serán a càrrec del Contractista la reposició d'elements que s'hagin deteriorat o que hagin estat objecte de robatori. El Contractista haurà de tenir en compte, en el càlcul de les seves proposicions econòmiques, les despeses corresponents a les reposicions esmentades o a les assegurances que siguin convenients a les reposicions esmentades o a les assegurances que siguin convenients.

Disposicions aplicables

A més de les disposicions esmentades explícitament als articles del present Plec, seran d'aplicació totes les disposicions vigents en el moment de la realització dels treballs, i que hagin pogut entrar en vigor en posterioritat a la redacció del Projecte i les disposicions Descrites en l'Annex de Normativa Vigent.

També es complirà la legislació que substitueixi, modifiqui o complementi les disposicions esmentades i la nova legislació aplicable que es promulgui, sempre que estigui vigent amb anterioritat a la data del Contracte. En cas de contradicció o simple complementació de diverses normes es tindran en compte, en tot moment, les condicions més restrictives.

Existència de Tràfic durant l'execució de les Obres d'Urbanització i Edificació.

L'existència de determinats vials que s'hagin de mantenir en servei durant l'execució de les obres, no serà motiu de reclamació econòmica per part del Contractista. El Contractista programarà l'execució de les obres, de manera que les interferències siguin mínimes i si s'escau, construirà els desviaments provisionals que siguin necessaris, sense que això sigui motiu d'increment del preu del Contracte. Les despeses ocasionades pels anteriors conceptes i per la conservació dels vials de servei esmentats es consideraran incloses en els preus del Contracte i en cap moment podran ser objecte de reclamació. En el cas que això anterior impliqui la necessitat d'executar determinades parts de les obres per fases, aquestes seran definides per la Direcció de les Obres i el possible cost addicional es considerarà com en l'apartat anterior.

Interferències amb altres Contractistes.

El Contractista programarà els treballs de manera que, durant el període d'execució de les obres, sigui possible executar treballs de jardineria, Obres Complementàries com poden ser execució de xarxes elèctriques, telefòniques o altres treballs. En aquest cas, el Contractista complirà les ordres de la Direcció de les obres, a fi de delimitar les zones amb determinades unitats d'obra totalment acabades, per tal d'endegar els treballs complementaris esmentats. Les possibles despeses motivades per eventuais paralitzacions o increments de cost, deguts a l'esmentada execució per fases, es consideraran incloses en els preus del Contracte i no podran ser en cap moment, objecte de reclamació.

Existència de servituds i serveis existents.

Quan sigui necessari executar determinades unitats d'obra, en presència de servituds de qualsevol tipus, o de serveis existents, que sigui necessari respectar, o bé quan s'escaigui l'execució simultània de les obres i la substitució o reposició de serveis afectats, el Contractista estarà obligat a emprar els medis adequats per a l'execució dels treballs, de manera que eviti la possible interferència i el risc d'accidents de qualsevol tipus.

El Contractista sol·licitarà a les diferents entitats subministradores o propietaris de Serveis, plànols de definició de la posició dels esmentats serveis i localitzarà i descobrirà les canonades de serveis enterrats mitjançant treballs d'excavació manual. Les despeses originades o les disminucions de rendiment originades es consideraran incloses en els preus unitaris i no podran ser objecte de reclamació.

Desviament de Serveis.

Abans de començar les excavacions, el Contractista, fonamentat en els plànols i dades de que disposi, o mitjançant la visita als serveis, si és factible, haurà d'estudiar i replantejar sobre el terreny els serveis i instal·lacions afectades, considerar la millor manera d'executar els treballs per no fer-los malbé i assenyalar aquells que, en últim cas, consideri necessari modificar.

Si el Director de les obres es mostra conforme, sol·licitarà de l'Empresa i organismes corresponents, la modificació d'aquestes instal·lacions. Aquestes operacions es pagaran mitjançant factura. En cas d'existir una partida per a abonar els esmentats treballs, el Contractista tindrà en compte, en el càlcul de la seva oferta econòmica, les despeses corresponents a pagaments per Administració, ja que s'abonarà únicament l'import de les factures.

Malgrat tot, si amb la fi d'accelerar les obres, les empreses interessades recaptin la col·laboració del Contractista, aquest haurà de prestar l'ajut necessari.

Per a descarregar una còpia d'aquest document consulti la següent pàgina web	
Codi Segur de Validació	8e96eab4bb364f43b2424852d915f71d001
Url de validació	https://suport.santpol.cat/absis/idi/arx/idiarxabsaweb/asp/verificadorfirma.asp
Metadades	Origen: Origen ciutadà Estat d'elaboració: Original



Mesures d'Ordre i Seguretat.

El Contractista resta obligat a adoptar les mesures d'ordre i seguretat necessàries per a la bona i segura marxa dels treballs.

En tot cas, el constructor serà únicament i exclusivament el responsable, durant l'execució de les obres, de tots els accidents o perjudicis que pugui tenir el seu personal, o causats a alguna altra persona o Entitat. En conseqüència el Constructor assumirà totes les responsabilitats annexes al compliment de la Llei sobre accidents de treball, de 30 de gener de 1.900, i disposicions posteriors. Serà obligació del Constructor la Contractació de l'Assegurança contra el risc per incapacitat permanent o mort dels seus obrers i tenir-los donats d'alta a la Seguretat Social.

Abonament d'Unitats d'obra.

Els conceptes mesurats per a totes les unitats d'obra, i la manera d'abonar-los, d'acord amb el Quadre de Preus nº. 1, s'entendrà que es refereixen a unitats d'obra totalment acabades. En el càlcul de la proposició econòmica s'haurà de tenir en compte que qualsevol material o treball necessari pel correcte acabament de la unitat d'obra, o per assegurar el perfecte funcionament de la unitat construïda en relació a la resta de construcció, es considerarà inclòs en els preus unitaris del Contracte, no podent ser objecte de sobre-preu. La ocasional omissió dels esmentats elements en els documents del Projecte no podrà ser objecte de reclamació ni de preu contradictori, per considerar-se expressament inclòs en els preus del Contracte. Els materials i operacions esmentats són els considerats com a necessaris a la normativa d'obligat compliment.

Control d'Unitats d'obra.

La Direcció d'obra demanarà als laboratoris homologats pressupostos sobre control de qualitat de les unitats d'obra, escollint el que sigui més adient per a les condicions de l'obra. L'import correrà a càrrec de la Propietat.

El laboratori encarregat del control d'obra realitzarà tots els assaigs del programa, prèvia sol·licitud de la Direcció Facultativa de les obres, d'acord amb el següent esquema de funcionament;

- 1) A criteri de la Direcció Facultativa es podrà ampliar o reduir el nombre de controls que s'abonaran, sempre, a partir dels preus unitaris acceptats.
- 2) Els resultats de cada assaig es comunicaran simultàniament a la Direcció de les obres i a l'Empresa Constructora. En cas de resultats negatius, s'anticiparà la comunicació telefònicament, a fi de prendre les mesures necessàries amb urgència.

Clàusula addicional xarxa d'abastament d'aigües.

El Contractista haurà de tenir en compte en la seva oferta econòmica que les obres relatives al subministrament i al muntatge de tots els materials que conformen les xarxes d'abastament d'aigües, hauran d'ésser subcontractades a la corresponent Companyia d'Aigües concessionària del Servei Municipal.

Per tant es convenient que per a la redacció de l'estudi econòmic el Contractista, independentment de les previsions del projecte, recapti l'oferta econòmica actualitzada de les corresponents Companyies d'Aigües ja que aquesta serà la que primarà en l'execució de les xarxes d'abastament.

UNITATS D'OBRA CIVIL

Materials Bàsics

Tots els materials bàsics que s'empraran durant l'execució de les obres, seran de primera qualitat i compliran les especificacions que s'exigeixen als materials del Plec de Prescripcions Tècniques Generals per a obres de Carreteres i Ponts del M.O.P.U. (Juliol 1976) i Instruccions, Normes i Reglaments de la legislació vigent.

Demolicions i reposicions

Definició

Es defineix com a demolició, l'operació d'enderrocament de tots els elements que obstaculitzin la construcció d'una obra o que sigui necessari fer desaparèixer, per a donar per finalitzada l'execució de l'obra.

La seva execució inclou les operacions següents:

- Enderrocament o excavació de materials.
- Retirada dels materials resultants a abocadors o al lloc d'utilització o amàs definitiu.

Tot això realitzat d'acord amb les presents especificacions i amb les dades que, sobre el que ens ocupa, inclouen la resta dels documents del Projecte.

Execució de les obres

L'execució de les obres comprèn l'enderrocament o excavació de materials. Aquestes operacions s'efectuaran amb les precaucions necessàries per a l'obtenció d'unes condicions de seguretat suficients i evitar damnatges a les estructures existents, d'acord amb el que ordeni el Facultatiu encarregat de les obres, qui designarà i marcarà els elements que s'hagin de conservar intactes, així com els llocs d'amàs i la forma de transport d'aquells.

Per a descarregar una còpia d'aquest document consulti la següent pàgina web

Codi Segur de Validació 8e96eab4bb364f43b2424852d915f71d001

Url de validació <https://suport.santpol.cat/absis/idi/arx/idiarxabsaweb/asp/verificadorfirma.asp>

Metadades Origen: Origen ciutadà Estat d'elaboració: Original



Mesurament i abonament

Es mesuraran i abonaran als preus del Quadre de Preus n. 1. El preu corresponent inclou la càrrega sobre camions i el transport a l'abocador o lloc d'utilització, així com la manipulació dels materials i mà d'obra necessària per a la seva execució.

Sols seran d'abonament les demolicions de fàbriques antigues, però no s'abonaran els trencaments de canonades, de qualsevulla mena i format.

El Contractista té l'obligació de dipositar els materials que, procedents d'enderrocs, consideri de possible utilització o d'algun valor, al lloc que els hi assigni el Director Facultatiu de l'Obra.

Reposicions

S'entén per reposició, la reconstrucció d'aquelles fàbriques que hagi estat necessari enderrocar per a l'execució de les obres; s'han de realitzar de tal forma que les esmentades fàbriques han de quedar en les mateixes condicions que abans de començar les obres.

Les característiques d'aquestes seran les mateixes que les dels enderrocaments, amb el mateix grau de qualitat i textura.

La demolició s'abonarà als preus corresponents del Quadre de Preus no. 1. les reposicions s'abonaran als preus del Quadre de Preus no. 1, com si es tractés d'obres de nova construcció.

Sub-base Granular

Condicions generals

Els materials a utilitzar a les sub-bases granulars seran àrids naturals o procedents del picament i trituració de pedra de pedrera o grava natural, sorres, escòries, sòls seleccionats o materials locals exempts d'argila, marga o altres matèries estranyes.

En tot moment s'acompliran les especificacions de la Normativa vigent. Abans de col·locar la sub-base granular es comprovarà, amb especial atenció, la qualitat dels treballs de refi i compactació de l'esplanada i s'executaran els assaigs necessaris.

Els percentatges d'humitat del material i de l'esplanada seran els correctes, i es comprovaran els pendents transversals de la plataforma.

Mesurament i abonament

Es mesurarà i abonarà per metres cúbics (m3.) realment executats i compactats, mesurats sobre els plànols del Projecte.

El preu inclourà la preparació de la superfície d'assentament, el cànon d'extracció, càrrega, transport a qualsevulla distància i la resta d'operacions necessàries per a deixar completament acabada la unitat.

Base Granular

S'acompliran, en tot moment, les especificacions de la Normativa vigent. Abans de col·locar la capa de base granular es comprovarà, amb especial atenció, la qualitat dels treballs de refi i compactació de la capa de sub-base, i s'executaran els assaigs necessaris. Els percentatges d'humitat del material i de la superfície de sub-base seran els correctes, i es comprovaran els pendents transversals.

En el cas d'emprar base d'origen granític es comprovarà el grau de fiabilitat de l'àrid, mitjançant assaig CBR o similar; en tot moment l'índex CBR serà > 80.

Mesurament i abonament

Es mesurarà i abonarà per metre cúbic realment executat i compactat, mesurat sobre els plànols del Projecte.

El preu inclourà el cànon d'extracció, càrrega, transport a qualsevulla distància i la resta d'operacions necessàries per a deixar completament acabada la unitat.

Paviments

La pavimentació s'ha de realitzar preceptivament després de construïda la infraestructura de serveis i d'acceptar la capa de subbase granular. Consisteix principalment en la col·locació de la capa de base i les capes de paviment

Capas de base

Es defineix coma capa de base la que suporta directament el paviment. Podrà ser de material granular (tot-ú artificial), de grava-ciment, de formigó o asfàltica.

S'exigirà les condicions del PG-3 per a l'acceptació de la procedència de la base granular.

Bases de tot-ú artificial

El tot-ú artificial és una barreja de d'àrids procedents d'una instal·lació d'esmicolament amb granulometria de tipus continu.

Condicions mínimes d'acceptació:

. Granulometria: la fracció que passi pel tamís 80um UNE serà inferior a 2/3 de la fracció que passi pel tamís 40um UNE

. L'índex de lajas <35

. El desgast del material segons assaig de Los Angeles <35

. El material serà no plàstic i tindrà equivalent de sorra >30

. Coeficient de neteja >ó= 2

Per a descarregar una còpia d'aquest document consulti la següent pàgina web

Codi Segur de Validació 8e96eab4bb364f43b2424852d915f71d001

Url de validació <https://suport.santpol.cat/absis/idi/arx/idiarxabsaweb/asp/verificadorfirma.asp>

Metadades Origen: Origen ciutadà Estat d'elaboració: Original



- . El material no podrà ser meteoritzat, de manera que totes les característiques es conservin després de compactar
 - . Índex CBR>80 per a una compactació del 100% PROCTOR
 - . la diferència entre la superfície acabada i la de projecte <20mm
- Es mesurarà i abonarà per m3 mesurats sobre perfil teòric després de compactar

Asfàltics

Les mescles asfàltiques en calent seran aprovades per a llur ús per l'encarregat Facultatiu, i llur qualitat, característiques i condicions s'ajustaran a la Instrucció pel control de fabricació i posta en obra de mescles bituminoses, així com a les Instruccions Vigents, sobre fermes flexibles. Acompliran, en tot moment, les especificacions de la Normativa vigent.

Es mesuraran i abonaran per Tones (Tn.) calculades a partir dels metres quadrats (m2.) de paviment executat, i amb el gruix definit als plànols del Projecte i la densitat real obtinguda als assaigs.

Els preus inclouran l'execució dels regs d'imprimació i adherència, i de tota l'obra de pavimentació, inclòs el transport, fabricació, estesa, compactació i els materials (àrids, lligants, filler i possibles additius).

Paviments de sauló

El sauló és sorra procedent de roca granítica meteoritzada, obtinguda per excavació. Durant l'excavació s'ha de retirar la capa vegetal, no ha de tenir argiles, margues, altres materials estranys ni matèria orgànica.

La composició granulomètrica ha de ser l'adequada al seu ús i la que es defineixi a la partida d'obra en què intervingui o, si no consta, la que estableixi la DF.

El subministrament i l'emmagatzematge es farà de manera que no s'alterin les seves condicions.

No es col·locarà sobre superfícies que tinguin pendent superior al 2%.

Excavació i Replè de rases i pous

La unitat d'excavació de rases i pous compren totes les operacions necessàries per a obrir les rases definides per a l'execució del clavegueram, abastament d'aigua, la resta de les xarxes de serveis, definides al present Projecte, i les rases i pous necessaris per a fonaments o drenatges.

Les excavacions s'executaran d'acord amb les especificacions dels plànols del Projecte i Normativa vigent, amb les dades obtingudes del replanteig general de les Obres, els plànols de detall i les ordres de la Direcció de les Obres.

Les excavacions es consideraran no classificades i es defineixen amb un sol preu per a qualsevol tipus de terreny.

L'excavació de roca i l'excavació especial de talussos en roca, s'abonarà al preu únic definit d'excavació.

Si durant l'execució de les excavacions apareixen manantials o filtracions motivades per qualsevulla causa, s'utilitzaran els mitjans que siguin necessaris per a esgotar les aigües. El cost de les esmentades operacions estarà comprès als preus d'excavació.

El preu de les excavacions comprèn també les entibacions que siguin necessàries i el transport de les terres a l'abocador, a qualsevulla distància. La Direcció de les Obres podrà autoritzar, si és possible, l'execució de sobreexcavacions per a evitar les operacions d'apuntament, però els volums sobreexcavats no seran objecte d'abonament. L'excavació de rases s'abonarà per metres cúbics (m3.) excavats d'acord amb el mesurament teòric dels plànols del Projecte.

El preu corresponent inclou el subministrament, transport, manipulació i ús de tots els materials, maquinària i mà d'obra necessària per a la seva execució; la neteja i esbrossada de tota la vegetació; la construcció d'obres de desguàs, per tal d'evitar l'entrada d'aigües; la construcció dels apuntaments i els calçats que es precisin; el transport dels productes extrets al lloc d'ús, als dipòsits o a l'abocador; indemnitzacions a qui calgui, i arranament de les àrees afectades.

A l'excavació de rases i pous serà d'aplicació l'advertència sobre els preus de les excavacions esmentada a l'article 2.3. del present Plec.

Quant durant els treballs d'excavació apareguin serveis existents, amb independència del fet que s'hagin contemplat o no al Projecte, els treballs s'executaran inclòs amb mitjans manuals, per a no fer malbé aquestes instal·lacions, completant-se l'excavació amb el calçat o penjat en bones condicions de les conduccions d'aigua, gas, clavegueram, instal·lacions elèctriques, telefòniques, etc. o amb qualsevol altre servei que sigui precís descobrir, sense que el Contractista tingui cap dret a pagament per aquests conceptes.

El replè de les rases s'executarà amb el mateix grau de compactació exigida als terraplens (apartat 2.4). El Contractista emprarà els mitjans de compactació lleugers necessaris i reduirà el gruix de les tongades, sense que els esmentats treballs puguin ser objecte de sobrepreu.

Si els materials procedents de les excavacions de rases no són adequats per a llur replè, s'obindran els materials necessaris dels préstecs interiors al polígon, no sent d'abonament els treballs d'excavació i transport dels esmentats materials de préstecs, i trobant-se inclosos al preu unitari de replè de rases definit al Quadre de Preus no. 1.

En cas de no poder comptar amb préstecs interiors al polígon, el material a emprar s'abonarà segons preu d'excavació de préstecs exteriors al polígon, definit al Quadre de Preus n. 1.

Formigons

Es consideren els següents tipus de formigons:

- Formigó HM-10 de cent Quilograms (100 Kg) de resistència característica a vint-i-vuit (28) dies.
- Formigó HM-20 de dos-cents Quilograms (200 Kg.) de resistència característica a vint-i-vuit (28) dies.
- Formigó HM-25 de dos-cents cinquanta Quilograms (250 Kg) de resistència característica a vint-i-vuit (28) dies.

Tots els formigons compliran el CTE, considerant com a definició de resistència característica la d'aquesta Instrucció.

Tots els formigons seran vibrats mitjançant vibradors d'agulla i d'encofrat o regles vibrants.

Per a descarregar una còpia d'aquest document consulti la següent pàgina web

Codi Segur de Validació 8e96eab4bb364f43b2424852d915f71d001

Url de validació <https://suport.santpol.cat/absis/idi/ax/idiarxabsaweb/asp/verificadorfirma.asp>

Metadades Origen: Origen ciutadà Estat d'elaboració: Original



Es fabricarà sempre amb formigonera, sent el període de batut superior a un minut (1') i inferior al minut i mig (1'30"), i de tal forma que la consistència del formigó sigui totalment uniforme en cada barreja.

A més de les Prescripcions del CTE es tindran en compte les següents:

La instal·lació de transport i posta a l'obra es farà de tal forma que el formigó no perdi compacitat ni homogeneïtat.

No es podrà abocar lliurement el formigó des d'una alçada superior a un metre cinquanta centímetres (1,50 m), ni distribuir-ho amb pala a gran distància.

Queda prohibit l'ús de canaleres o trompes pel transport o per la posta a l'obra del formigó sense l'autorització del Facultatiu encarregat.

No es podrà formigonar quan l'aigua pugui perjudicar la resistència o qualsevulla de les característiques del formigó. Per a formigonar en temps fred o calorós, se seguiran les prescripcions del CTE.

Mai no es col·locarà formigó sobre un terreny que estigui gelat.

El pervibrador s'introduirà verticalment a la massa del formigó fresc i es retirarà també verticalment, sense que es mogui horitzontalment mentre que estigui submergit al formigó.

Es procurarà extreure el vibrat a les proximitats dels encofrats per a evitar la formació de bosses de pedres i de coques.

En general, el vibrat del formigó s'executarà d'acord amb les normes especificades al CTE.

La situació de les juntes de construcció serà fixada pel Facultatiu Director de manera que compleixin les prescripcions del CTE, i procurant que llur nombre sigui el menor possible.

Sempre que s'interrompi el treball, qualsevol que sigui el termini d'interrupció, es cobrirà la junta amb sacs de gerga humits per a protegir-la dels agents atmosfèrics.

Abans de recomençar el treball, es prendran les disposicions necessàries per a aconseguir una bona unió del formigó fresc amb el que està endurit.

Durant els tres (3) primers dies, es protegirà el formigó dels raigs solars amb arpillera mullada. Com a mínim, durant els (7) primers dies, es mantindran les superfícies vistes constantment humides, mitjançant el reg, la inundació, o cobrint-les amb sorra o arpillera, les quals hauran de mantenir-se constantment humides.

La temperatura de l'aigua utilitzada al reg no serà inferior en més de vint graus (20°C) a la del formigó, per a evitar la producció de badadures per refredament bruscat.

També es podran utilitzar procediments de curat especial a base de pel·lícules superficials impermeables, prèvia autorització per escrit del Director Facultatiu.

Els paraments han de quedar llisos, amb formes perfectes i bon aspecte, sense defectes o rugositats i sense que sigui necessari aplicar, en aquests paraments, enlluïts, que no podran ser, en cap cas, executats sense l'autorització prèvia del Director Facultatiu.

Les operacions precises per a deixar les superfícies en bones condicions d'aspecte, seran a compte del Contractista.

La irregularitat màxima que s'admet als paraments és la següent:

- Paraments vistos = sis mil·límetres (0.006 m.)
- Paraments ocults = vint-i-cinc mil·límetres (0.025 m)

En qualsevol cas, a totes les obres de fàbrica i murs es prendran provetes, que seran trencades als set (7) o vint-i-vuit (28) dies. S'efectuaran, com a mínim, una sèrie de sis (6) provetes cada cinquanta metres cúbics (50 m3.) de formigó utilitzat a voltes i soleres.

A les obres de formigó armat es faran diàriament dues (2) sèries de sis (6) provetes cadascuna, per a trencar cada sèrie als set (7) o vint-i-vuit (28) dies, prenent com a càrrega de ruptura, a cada sèrie, la mitja dels resultats, descartant els dos (2) extrems.

Les provetes s'amaçonaran de forma similar a la del formigó de l'obra i es conservaran en condicions anàlogues a les d'aquest. Si passats vint-i-vuit (28) dies la resistència de les provetes fos menor a l'especificada, per a aquesta data, en més d'un vint per cent (20%), s'extrauran provetes de l'obra i si la resistència d'aquestes també fos menor que l'especificada, l'obra serà enderrocada. En canvi, si la resistència de les provetes extretes fos més gran que la de les d'assaig, podrà acceptar-se l'obra en cas que es pugui efectuar, sense perill, un assaig en carrega amb una sobrecàrrega superior en un cinquanta per cent (50%) a la de càlcul, durant el qual es mesurarà la fletxa produïda, que haurà de ser admissible.

Si no fos possible extreure provetes de l'obra, i les d'assaig no donen el vuitanta per cent (80%) de les resistències especificades, l'obra haurà d'enderrocar-se.

En cas que la resistència de les provetes d'assaig i de les extretes de l'obra estès compresa entre el vuitanta i el cent per cent (80 i 100 %) de l'especificada, el Director Facultatiu podrà rebre, amb reserves, l'obra, després dels assaigs de càrrega corresponents.

Els rilles i encofrats seran de fusta, (acomplint les condicions exigides a l'apartat corresponent) metàl·lics o d'altre material adient, a criteri del Director Facultatiu.

Tant les unions com les peces que constitueixen els encofrats, cintres i calçat hauran de posseir la resistència i la rigidesa necessària per a que, amb la marxa prevista del formigó, no es produeixin moviments locals de més de cinc mil·límetres (0,005 m.)

Les superfícies interiors dels encofrats hauran de ser suficientment uniformes i llises per a aconseguir que els paraments de formigó no presentin defectes, bombaments, ressalts o rebaves de més de cinc mil·límetres (0.005 m.)

Tant les superfícies dels encofrats com els productes que se'ls hi pugui aplicar, per a facilitar l'encofrat, no hauran de contenir substàncies agressives pel formigó.

Els encofrats de fusta s'humitejaran abans del formigonat i es netejaran, especialment el fons, deixant obertures provisionals per a facilitar aquesta tasca.

Les juntes entre les diferents taules hauran de permetre l'entumiment de les mateixes, per la humitat del reg o de l'aigua del formigó, sense que deixin escapar la pasta durat el formigonat.

Es disposarà l'encofrat a les bigues i forjats amb la necessària contrafletxa per a que, un cop desencofrada i carregada la peça de formigó, aquesta conservi contrafletxa del 1:300 de la llum.

S'autoritza l'ús de tipus i tècniques especials d'encofrat, el comportament i resultats dels quals estiguin sancionats

Per a descarregar una còpia d'aquest document consulti la següent pàgina web

Codi Segur de Validació 8e96eab4bb364f43b2424852d915f71d001

Url de validació <https://suport.santpol.cat/absis/idi/arx/idiarxabsaweb/asp/verificadorfirma.asp>

Metadades Origen: Origen ciutadà Estat d'elaboració: Original



per la pràctica, havent de justificar l'eficàcia d'aquells altres que es proposin i que, per la seva novetat, manquin d'aquelles garanties.

Mesurament i abonament

Els formigons es mesuraran d'acord amb els plànols del Projecte, o amb els plànols de detall resultants del replanteig de les Obres, i s'abonaran per metres cúbics.

El preu dels encofrats va inclòs en els corresponents preus de formigons. Aquests preus inclouen els materials dels encofrats la maquinària i la mà d'obra necessària per a la col·locació.

El formigó armat s'abonarà al preu del tipus de formigó emprat, que inclourà totes les operacions necessàries per a executar la unitat d'obra menys les armadures i llur col·locació, que s'abonarà al preu del quilogram (Kg) d'acer col·locat.

Les bastides, cimbres, execució de juntes, operacions de curat i altres operacions necessàries per a l'execució del formigonat, a criteri de la Direcció de les Obres, es consideraran incloses als preus dels formigons.

Advertència sobre l'abonament de les obres de fàbrica

Únicament s'abonarà el volum d'obra de fàbrica realment executat conforme a les condicions i amb subjecció als perfils de replanteig, i plànol dels mateixos, que figuren al Projecte o ordres escrites del Director Facultatiu. Per tant, en cap cas seran d'abonament els excessos d'obra de fàbrica executats pel Contractista pel seu compte, sense tenir l'autorització del Director Facultatiu.

Per a l'abonament dels increments de secció sobre la secció teòrica mínima, indicats als plànols de seccions tipus, serà necessari que prèviament hagi estat ordenada la seva execució pel Facultatiu Director per escrit i fent constar, de manera explícita, les dimensions que han de donar-se a la secció. Per això el Contractista estarà obligat a exigir, prèviament a l'execució de cada part d'obra, la definició exacta d'aquelles dimensions que no es trobin definides.

Senyalització i abalisament

S'ajustarà, en tot moment, al que prescriu el Codi de Circulació vigent.

El mesurament i abonament de totes les Obres de senyalització es realitzarà d'acord amb els preus definits al Quadre de Preus número 1. Els preus esmentats inclouran tots els materials i operacions necessàries per a deixar conclòses les unitats corresponents de les línies, marques vials, plafons i senyals. El preu dels senyals inclourà els fonaments, els pals metàl·lics i llur col·locació.

Aplicació de la clàusula 50 del Plec de Clàusules Administratives Generals

La definició dels elements de detall de les obres d'urbanització, podrà tenir en compte l'aplicació de la Clàusula 50 del Plec de Clàusules Administratives Generals.

A fi de poder harmonitzar les Obres de detall de clavegueram, abastament, i altres detalls o elements constructius, amb les obres existents a l'entorn urbanístic, el Director de les Obres podrà considerar el contingut de l'esmentada clàusula, sempre que això no suposi costos addicionals.

La dita clàusula també podrà ser d'aplicació a les propostes de modificació de determinats elements dels serveis, a fi d'ajustar-se a les normatives de les Companyies corresponents.

El present article serà d'aplicació a criteri del Director de les obres.

Altres Unitats no especificades en aquest Plec

Qualsevol material o unitat d'obra no específicament referenciada en aquest Plec de Condicions Generals haurà d'acomplir les condicions assenyalades al Plec de Condicions Particulars i en el seu defecte, acomplirà el que prescriu la normativa vigent.

SERVEIS TÈCNICS MUNICIPALS
M. Carme Vives i Serra
Arquitecte Tècnica Municipal

Sant Pol de Mar, Juliol de 2023

Per a descarregar una còpia d'aquest document consulti la següent pàgina web	
Codi Segur de Validació	8e96eab4bb364f43b2424852d915f71d001
Url de validació	https://suport.santpol.cat/absis/idi/arx/idiarxabsaweb/asp/verificadorfirma.asp
Metadades	Origen: Origen ciutadà Estat d'elaboració: Original



GESTIÓ DE RESIDUS

SERVEIS TÈCNICS TERRITORIALS

Per a descarregar una còpia d'aquest document consulti la següent pàgina web		
Codi Segur de Validació	8e96eab4bb364f43b2424852d915f71d001	
Url de validació	https://suport.santpol.cat/absis/idi/arx/idiarxabsaweb/asp/verificadorfirma.asp	
Metadades	Origen: Origen ciutadà Estat d'elaboració: Original	



Identificació de l'Obra:	PROJECTE DE PROLONGACIÓ DE LA XARXA DE CLAVEGUERAM GENERAL		
Adreça:	CARRER MANUEL CARRASCO I	Municipi/Comarca:	SANT POL DE MAR - MARESME
Autor de l'Estudi de Gestió de Residus:		Tipus d'intervenció:	REFORMA

RESIDUS D'EXCAVACIÓ		S'han detectat terres contaminades		Avaluació i característiques dels residus				Classificació, vies de valorització, tractament i disposició del rebuig.			
		no	si	Volum de terres(real) m3	Volum de terres(aparent) m3	Pes de terres(real) Tn	Densitat(real) Tn/m3	CER	CLA	VAL	
		TERRENYS NATURALS	Grava i sorra compacta		X	7,80	9,34	15,60	2,00	170503	ES
Grava i sorra solta							1,70	-	-	-	-
Argiles							2,10	-	-	-	-
REBLIMENTS	Terra vegetal						1,70	-	-	-	-
	Terraplè						1,70	-	-	-	-
	Pedraplè						1,80	-	-	-	-
ALTRES	Llots	De perforació						-	-	-	-
		De drenatge						-	-	-	-
	Altres							-	-	-	-

NOTA I: NO ES CONSIDERARAN RESIDUS DESTINATS A L'ABANDONAMENT LES TERRES O MATERIALS PROCEDENTS DE L'EXCAVACIÓ QUE HAGIN DE SER REUTILITZATS COM A REBLIMENT PER A UNA ALTRA OBRA AUTORIZADA.

NOTA II: LES TERRES I LLOTS (170503 I 170505)ELS QUALS CONTENEN SUBSTÀNCIES PERILLOSES, CLASSIFICAT COM ESPECIAL, ES TINDRAN QUE INVENTARIAR SEGONS LA TAULA MODEL DE RESIDUS ESPECIALS.

RESIDUS D'ENDERROCS		S'ha de fer separació selectiva segons RD105/2008		Separació selectiva prevista pel residus?	On es farà la gestió dels residus			Avaluació i característiques dels residus			Classificació, vies de valorització, tractament i disposició del rebuig.				
		no	si		Obra	Inst. Tractament	Abocador	Volum real m3	Volum aparent m3	Pes Tn	CER	CLA	VAL	TDR	
sup a enderrocar (m2)	39,00														
Formigó	-	-										170101	IN	V71	T11-T15
Maons, teules i Material ceràmic	-	-										170102 170103	IN	V71	T11-T15
Residus Barrejats que NO contenen substàncies perilloses	-	-	SI				39	3,20	5,45	7,57		170904	NE	V71	T15
Guix	-	-										170802	NE	-	T12
Metalls	-	-										170407	NE	V41	T12-T21
Fusta	-	-										170201	NE	V15	T12-T21
Vidre	-	-										170202	IN	V14	T11
Plàstic	-	-										170203	NE	V12	T12-T21

RESIDUS DE REHABILITACIÓ - REFORMA OBRA PARCIAL		S'ha de fer separació selectiva segons RD105/2008		Separació selectiva prevista pel residus?	On es farà la gestió dels residus			Avaluació i característiques dels residus		Classificació, vies de valorització, tractament i disposició del rebuig.					
		no	si		Obra	Inst. Tractament	Abocador	Volum real m3	Pes Tn	CER	CLA	VAL	TDR		
sup construïda (m2)															
Formigó	-	-										170101	IN	V71	T11-T15
Material ceràmic	-	-										170103	IN	V71	T11-T15
Residus Barrejats que NO contenen substàncies perilloses	-	-										170904	NE	V71	T15
Guix	-	-										170802	NE	-	T12
Metalls	-	-										170407	NE	V41	T12-T21
Fusta	-	-										170201	NE	V15	T12-T21
Vidre	-	-										170202	IN	V14	T11
Plàstic	-	-										170203	NE	V12	T12-T21
Paper i cartró	-	-										150501	NE	V11	T12-T21
Envasos que contenen restes de substàncies perilloses o estan contaminats per elles	-	-										150110	ES	-	T13

NOTA : ELS RESIDUS ELS QUALS CONTENEN SUBSTÀNCIES PERILLOSES O AMB ESTAT EN CONTACTE AMB ELLES ES TINDRAN QUE INVENTARIAR SEGONS LA TAULA MODEL DE RESIDUS ESPECIALS (CLASSIFICAT COM ESPECIAL)

NOTA II : LA SEPARACIÓ EN FRACCIONS DE PETRIS I NO PETRIS S'HA DE PORTA A TERME PEL POSEÏDOR DELS RESIDUS DE LA CONSTRUCCIÓ I DEMOLICIÓ DINTRE DE L'OBRA EN QUE ES PRODUÏXIN. LA SEPARACIÓ DE LA RESTA DE FRACCIONS S'HA DE PORTAR A TERME PREFERENTMENT PEL POSEÏDOR DINTRE DE LA MATEIXA OBRA, I SINÓ FOS POSSIBLE ENCOMENAR LA SEPARACIÓ EN FRACCIONS A UN GESTOR DE RESIDUS EXTERN.

Per a descarregar una còpia d'aquest document consulti la següent pàgina web

Codi Segur de Validació: 8e96eab4bb364f43b2424852d915f71d001

Url de validació: <https://suport.santpol.cat/absis/idi/ax/idiarxabsaweb/asp/verificadorfirma.asp>

Metadades: Origen: Origen ciutadà Estat d'elaboració: Original





Identificació de l'Obra:	PROJECTE DE PROLONGACIÓ DE LA XARXA DE CLAVEGUERAM GENERAL		
Adreça:	CARRER MANUEL CARRASCO I	Municipi/Comarca:	SANT POL DE MAR - MARESME
Autor de l'Estudi de Gestió de Residus:		Tipus d'intervenció:	REFORMA

RESIDUS GESTIONATS FORA DE LES INSTAL·LACIONS DE L'OBRA (si s'escau)				
Tipologia de Residus	Productor	Posseïdor	Codi del gestor	gestor

VALORACIÓ DELS COSTES DERIVATS DE LA GESTIÓ D'EXCAVACIÓ (formarà part del pressupost del projecte)							
Tipologia de Residus	Volum real		Abocador/ Valoritzador			Transport	
	Esponjament	m3	€/m3	Total	Total	Km	€/km
TERRENYS NATURALS	Grava i sorra compacta		10,53				
	Grava i sorra solta						
	Argiles						
REBLIMENTS	Terra vegetal						
	Terraplè						
ALTRES	Llots	De perforació					
		De drenatge					
	Altres						
VALORACIÓ TOTAL:							

VALORACIÓ DELS COSTES DERIVATS DE LA GESTIÓ D'ENDERROCS I CONSTRUCCIÓ (formarà part del pressupost del projecte)										
Tipologia de Residus	Volum real		Operacions de destria i recollida selectiva (€/m3 o €/tn)			Abocador/ Valoritzador		Transport (unidad/m3)		6
	Esponjament	m3	Obra	Inst. Tractament	€/m3	Total	Total	Km	€/km	
Formigó			-	-						
Material ceràmic			-	-						
Residus Barrejats que NO contenen substàncies perilloses		4,32	-	-						
Guix			-	-						
	Pes	Tn	Obra	Inst. Tractament	€/Tn	Total	Total	Km	€/km	
Metalls			-	-						
Fusta			-	-						
Vidre			-	-						
Plàstic			-	-						
Paper i cartó			-	-						
Envasos que contenen restes de substàncies perilloses o estan contaminats per elles			-	-						
VALORACIÓ TOTAL:										

FIANÇA MUNICIPAL SEGONS DECRET 89/2010	Residus d'excavació		Total fiança	
	15,60 Tn	11 €/Tn	171,60	€
FIANÇA MUNICIPAL SEGONS DECRET 89/2010	Residus de construcció i d'enderrocs		Total fiança	
	7,57 Tn	11 €/Tn	150,00	€

Classificació del residu

- IN Inert
- NE No especial
- ES Especial

Tractament i disposició del rebuig

- T11 Deposició de residus inerts
- T12 Deposició de residus no especials
- T13 Deposició de residus especials
- T14 Deposició de residus en monoabocador
- T15 Deposició en dipòsit de terres i runes
- T21 Incineració de residus no halogenats
- T22 Incineració de residus halogenats
- T23 Incineració de residus sanitaris
- T24 Tractament per evaporació
- T31 Tractament fisicoquímic i biològic
- T32 Tractament específic
- T33 Estabilització
- T34 Esterilització
- T35 Oxidació humida

Vies de valorització

- V11 Reciclatge de paper i cartó

- V14 Reciclatge de vidre
- V15 Reciclatge i reutilització de fustes
- V21 Regeneració de dissolvents
- V22 Regeneració d'olis minerals
- V23 Recuperació d'hidrocarburs
- V24 Reciclatge de substàncies orgàniques que no s'utilitzen com a dissolvents
- V31 Recuperació de teixits i òrgans animals
- V32 Recuperació de carneses i serratges
- V33 Recuperació de productes alimentaris
- V41 Reciclatge i recuperació de metalls o compostos metàl·lics
- V43 Regeneració d'àcids o bases
- V44 Recuperació de bateries, piles, acumuladors
- V45 Recuperació de cables
- V46 Recuperació de productes fotogràfics
- V47 Regeneració de productes que

- V51 Recuperació, reutilització i regeneració d'envasos
- V52 Recuperació de pneumàtics
- V53 Recuperació de medicaments
- V54 Reciclatge de tòners
- V55 Reciclatge i recuperació de vehicles fora d'ús
- V61 Utilització com a combustible
- V71 Utilització en la construcció
- V72 Utilització en bases asfàltiques
- V73 Utilització en la fabricació de ciment
- V81 Utilització en profit de l'agricultura
- V82 Utilització en explotacions ramaderes
- V83 Compostatge
- V84 Utilització per a rebliment de terrenys (restauració d'activitats extractives)
- V91 Utilització com a càrrega en altres processos

Per a descarregar una còpia d'aquest document consulti la següent pàgina web

Codi Segur de Validació	8e96eab4bb364f43b2424852d915f71d001
Url de validació	https://suport.santpol.cat/absis/idi/arx/idiarxabsaweb/asp/verificadorfirma.asp
Metadades	Origen: Origen ciutadà Estat d'elaboració: Original





V12 Reciclatge de plàstics
V13 Reciclatge de tèxtils

Identificació de l'Obra:	PROJECTE DE PROLONGACIÓ DE LA XARXA DE CLAVEGUERAM GENERAL		
Adreça:	CARRER MANUEL CARRASCO I	Municipi/Comarca:	SANT POL DE MAR - MARESME
Autor de l'Estudi de Gestió de Residus:			Tipus d'intervenció: REFORMA ▼

serveixen per captar contaminants
V48 Recuperació de catalitzadors

Per a descarregar una còpia d'aquest document consulti la següent pàgina web		
Codi Segur de Validació	8e96eab4bb364f43b2424852d915f71d001	
Url de validació	https://suport.santpol.cat/absis/idi/arx/idiarxabsaweb/asp/verificadorfirma.asp	
Metadades	Origen: Origen ciutadà Estat d'elaboració: Original	

AMIDAMENTS

SERVEIS TÈCNICS TERRITORIALS

Per a descarregar una còpia d'aquest document consulti la següent pàgina web		
Codi Segur de Validació	8e96eab4bb364f43b2424852d915f71d001	
Url de validació	https://suport.santpol.cat/absis/idi/arx/idiarxabsaweb/asp/verificadorfirma.asp	
Metadades	Origen: Origen ciutadà Estat d'elaboració: Original	

AMIDAMENTS

Data: 12/07/23

Pàg.: 1

Obra 01 PRESSUPOST 2023CLA
 Capítol 01 ENDERROCS

NUM.	CODI	UA	DESCRIPCIÓ
1	P214W-FEMF	m	Tall en paviment de mescla bituminosa de 10 cm de fondària com a mínim amb màquina tallajunts amb disc de diamant per a paviment, per a delimitar la zona a demolir

Num.	Text	Tipus	[C]	[D]	[E]	[F]	TOTAL	Fórmula
1	Claveguera		2,000	39,000			78,000	C#*D#*E#*F#
2			4,000	1,200			4,800	C#*D#*E#*F#

TOTAL AMIDAMENT **82,800**

NUM.	CODI	UA	DESCRIPCIÓ
2	P2146-DJ33	m2	Demolició de paviment de mescla bituminosa de fins a 10 cm de gruix, d'amplària fins a 2 m, amb compressor i càrrega sobre camió amb mitjans mecànics

Num.	Text	Tipus	[C]	[D]	[E]	[F]	TOTAL	Fórmula
1	Claveguera		1,000	39,000	1,000		39,000	C#*D#*E#*F#

TOTAL AMIDAMENT **39,000**

Obra 01 PRESSUPOST 2023CLA
 Capítol 02 MOVIMENTS DE TERRES I EXCAVCIIONS

NUM.	CODI	UA	DESCRIPCIÓ
1	P221C-DYZM	m3	Excavació de rasa de fins a 1 m d'amplària i fins a 2 m de fondària, en terreny compacte, amb retroexcavadora i amb les terres deixades a la vora

Num.	Text	Tipus	[C]	[D]	[E]	[F]	TOTAL	Fórmula
1	Claveguera		1,000	39,000	0,600	0,900	21,060	C#*D#*E#*F#

TOTAL AMIDAMENT **21,060**

NUM.	CODI	UA	DESCRIPCIÓ
2	P2219-564X	m3	Excavació de pou aïllat de fins a 2 m de fondària, en terreny compacte, amb mitjans mecànics

Num.	Text	Tipus	[C]	[D]	[E]	[F]	TOTAL	Fórmula
1	Pou sanejament		1,000	3,140		1,000	3,140	C#*D#*E#*F#

TOTAL AMIDAMENT **3,140**

NUM.	CODI	UA	DESCRIPCIÓ
3	P2255-DPHC	m3	Rebliment i piconatge de rasa d'amplària més d'1,5 i fins a 2 m, amb material adequat de la pròpia excavació, en tongades de gruix de fins a 25 cm, utilitzant corró vibratori per a compactar, amb compactació del 95% PM

Num.	Text	Tipus	[C]	[D]	[E]	[F]	TOTAL	Fórmula
1	Claveguera		1,000	39,000	0,600	0,700	16,380	C#*D#*E#*F#

TOTAL AMIDAMENT **16,380**

NUM.	CODI	UA	DESCRIPCIÓ
4	P2R6-4I6H	m3	Càrrega amb mitjans mecànics i transport de residus inerts o no especials a instal·lació autoritzada de gestió de residus, amb contenidor de 5 m3 de capacitat

Num.	Text	Tipus	[C]	[D]	[E]	[F]	TOTAL	Fórmula
1	Mescla bituminosa		1,000	39,000	1,000	0,060	2,340	C#*D#*E#*F#
2	Terres		1,000	39,000	0,600	0,700	16,380	C#*D#*E#*F#

EUR

Per a descarregar una còpia d'aquest document consulti la següent pàgina web

Codi Segur de Validació **8e96eab4bb364f43b2424852d915f71d001**

Url de validació <https://suport.santpol.cat/absis/idi/arx/idiarxabsaweb/asp/verificadorfirma.asp>

Metadades Origen: Origen ciutadà Estat d'elaboració: Original



AMIDAMENTS

Data: 12/07/23

Pàg.: 2

TOTAL AMIDAMENT **18,720**

Obra 01 PRESSUPOST 2023CLA
 Capítol 03 SANEJAMENT

NUM.	CODI	UA	DESCRIPCIÓ
1	PD78-Q10G	m	Clavegueró amb tub de PVC-U de paret estructurada per a sanejament soterrat sense pressió, superfícies interna llisa i externa llisa de tipus A1 (construcció multicapa), diàmetre nominal DN 250, classe de rigidesa anular SN 4 (rigidesa anular >= 4kN/m2), codi d'àrea d'aplicació U (ús en l'exterior de l'estructura dels edificis), fabricació segons norma UNE-EN 13476-2, de color taronja-marró RAL 8023, per a unió elàstica amb anella elastomèrica d'estanquitat, col·locat sobre llit de sorra de 10 cm de gruix i reblert de sorra fins a 30 cm per sobre del tub, inclosa la formació d'una solera de 15 cm de gruix de formigó d'ús no estructural HNE-20/P/20 de resistència a compressió 20 N/mm2, consistència plàstica i grandària màxima del granulat 20 mm

Num.	Text	Tipus	[C]	[D]	[E]	[F]	TOTAL	Fórmula
1	Claveguera		1,000	39,000			39,000	C#*D#*E#*F#

TOTAL AMIDAMENT **39,000**

2 PDB1-DWKV u Solera d'HM-20/P/20/l de 15 cm de gruix i de planta 1.2x1,2 m

Num.	Text	Tipus	[C]	[D]	[E]	[F]	TOTAL	Fórmula
1	Pou sanejament		1,000				1,000	C#*D#*E#*F#

TOTAL AMIDAMENT **1,000**

3 PDB6-SCAJ m Paret per a pou circular de diàmetre 80 cm, de gruix 14 cm de maó calat, arrebossada i liscada per dins amb morter ciment 1:4

Num.	Text	Tipus	[C]	[D]	[E]	[F]	TOTAL	Fórmula
1	Pou sanejament		1,000	3,145		1,000	3,145	C#*D#*E#*F#

TOTAL AMIDAMENT **3,145**

4 PDBF-H83R u Bastiment circular de fosa dúctil per a pou de registre i tapa recolzada de fosa en forma de motlle reblerta de formigó, pas lliure de 600 mm de diàmetre i classe D400 segons norma UNE-EN 124, col·locat amb morter

Num.	Text	Tipus	[C]	[D]	[E]	[F]	TOTAL	Fórmula
1	Pou sanejament		1,000				1,000	C#*D#*E#*F#

TOTAL AMIDAMENT **1,000**

Obra 01 PRESSUPOST 2023CLA
 Capítol 04 PAVIMENTACIÓ

NUM.	CODI	UA	DESCRIPCIÓ
1	P938-DFU9	m3	Base de tot-u artificial procedent de granulats reciclats de formigó, amb estesa i piconatge del material al 95% del PM

Num.	Text	Tipus	[C]	[D]	[E]	[F]	TOTAL	Fórmula
1	Sanejament		1,000	39,000	0,600	0,500	11,700	C#*D#*E#*F#

TOTAL AMIDAMENT **11,700**

2 P9L1-E97Z m2 Reg d'imprimació amb emulsió bituminosa catiònica tipus C50BF4 IMP, amb dotació 1 kg/m2

EUR

Per a descarregar una còpia d'aquest document consulti la següent pàgina web

Codi Segur de Validació **8e96eab4bb364f43b2424852d915f71d001**Url de validació <https://suport.santpol.cat/absis/idi/arx/idiarxabsaweb/asp/verificadorfirma.asp>

Metadades Origen: Origen ciutadà Estat d'elaboració: Original



AMIDAMENTS

Data: 12/07/23

Pàg.: 3

Num.	Text	Tipus	[C]	[D]	[E]	[F]	TOTAL	Fórmula
1	Sanemajemtn		1,000	39,000	1,000		39,000	C#*D#*E#*F#

TOTAL AMIDAMENT 39,000

3 P9H5-E86F t Paviment de mescla bituminosa contínua en calent tipus AC 11 surf BC 35/50 D, amb betum millorat amb cautxú, de granulometria densa per a capa de trànsit i granulat calcari, estesa i compactada

Num.	Text	Tipus	[C]	[D]	[E]	[F]	TOTAL	Fórmula
1	Sanejament		1,000	39,000	1,000	0,600	23,400	C#*D#*E#*F#

TOTAL AMIDAMENT 23,400

Obra 01 PRESSUPOST 2023CLA
Capítol 05 SEGURETAT I SALUT

NUM.	CODI	UA	DESCRIPCIÓ
1	PBBJ-5677	u	Placa amb pintura reflectant circular de 60 cm de diàmetre, per a senyals de trànsit, fixada i amb el desmuntatge inclòs

Num.	Text	Tipus	[C]	[D]	[E]	[F]	TOTAL	Fórmula
1	Indicació obra		1,000				1,000	C#*D#*E#*F#

TOTAL AMIDAMENT 1,000

2 PBBL-56GK u Placa de senyalització de seguretat laboral, de planxa d'acer llisa serigrafiada, de 40x33 cm, fixada mecànicament i amb el desmuntatge inclòs

Num.	Text	Tipus	[C]	[D]	[E]	[F]	TOTAL	Fórmula
1	Indicació obra		1,000				1,000	C#*D#*E#*F#

TOTAL AMIDAMENT 1,000

3 PBCD-56H6 m Tanca mòbil metàl·lica de 2,5 m de llargària i 1 m d'alçària i amb el desmuntatge inclòs

Num.	Text	Tipus	[C]	[D]	[E]	[F]	TOTAL	Fórmula
1	Indicació obra		2,000	40,000			80,000	C#*D#*E#*F#

TOTAL AMIDAMENT 80,000

EUR



PRESSUPOST

SERVEIS TÈCNICS TERRITORIALS

Per a descarregar una còpia d'aquest document consulti la següent pàgina web		
Codi Segur de Validació	8e96eab4bb364f43b2424852d915f71d001	
Url de validació	https://suport.santpol.cat/absis/idi/arx/idiarxabsaweb/asp/verificadorfirma.asp	
Metadades	Origen: Origen ciutadà Estat d'elaboració: Original	

QUADRE DE PREUS NÚMERO 1

Data: 12/07/23

Pàg.: 1

NÚMERO	CODI	UA	DESCRIPCIÓ	PREU
P-1	P2146-DJ33	m2	Demolició de paviment de mescla bituminosa de fins a 10 cm de gruix, d'amplària fins a 2 m, amb compressor i càrrega sobre camió amb mitjans mecànics (ONZE EUROS AMB CINQUANTA CÈNTIMS)	11,50 €
P-2	P214W-FEMF	m	Tall en paviment de mescla bituminosa de 10 cm de fondària com a mínim amb màquina tallajunts amb disc de diamant per a paviment, per a delimitar la zona a demolir (CINC EUROS AMB TRENTA-QUATRE CÈNTIMS)	5,34 €
P-3	P2219-564X	m3	Excavació de pou aïllat de fins a 2 m de fondària, en terreny compacte, amb mitjans mecànics (DOTZE EUROS AMB QUARANTA-VUIT CÈNTIMS)	12,48 €
P-4	P221C-DYZM	m3	Excavació de rasa de fins a 1 m d'amplària i fins a 2 m de fondària, en terreny compacte, amb retroexcavadora i amb les terres deixades a la vora (DEU EUROS)	10,00 €
P-5	P2255-DPHC	m3	Rebliment i piconatge de rasa d'amplària més d'1,5 i fins a 2 m, amb material adequat de la pròpia excavació, en tongades de gruix de fins a 25 cm, utilitzant corró vibratori per a compactar, amb compactació del 95% PM (ONZE EUROS AMB DEU CÈNTIMS)	11,10 €
P-6	P2R6-4I6H	m3	Càrrega amb mitjans mecànics i transport de residus inerts o no especials a instal·lació autoritzada de gestió de residus, amb contenidor de 5 m3 de capacitat (VINT-I-SET EUROS AMB VINT-I-NOU CÈNTIMS)	27,29 €
P-7	P938-DFU9	m3	Base de tot-u artificial procedent de granulats reciclats de formigó, amb estesa i piconatge del material al 95% del PM (VINT-I-SET EUROS AMB SEIXANTA-NOU CÈNTIMS)	27,69 €
P-8	P9H5-E86F	t	Paviment de mescla bituminosa contínua en calent tipus AC 11 surf BC 35/50 D, amb betum millorat amb cautxú, de granulometria densa per a capa de trànsit i granulat calcari, estesa i compactada (SETANTA-VUIT EUROS AMB SET CÈNTIMS)	78,07 €
P-9	P9L1-E97Z	m2	Reg d'imprimació amb emulsió bituminosa catiònica tipus C50BF4 IMP, amb dotació 1 kg/m2 (ZERO EUROS AMB QUARANTA-SIS CÈNTIMS)	0,46 €
P-10	PBBJ-5677	u	Placa amb pintura reflectant circular de 60 cm de diàmetre, per a senyals de trànsit, fixada i amb el desmuntatge inclòs (SEIXANTA-NOU EUROS AMB NORANTA-UN CÈNTIMS)	69,91 €
P-11	PBBL-56GK	u	Placa de senyalització de seguretat laboral, de planxa d'acer llisa serigrafiada, de 40x33 cm, fixada mecànicament i amb el desmuntatge inclòs (VINT-I-DOS EUROS AMB VUITANTA-TRES CÈNTIMS)	22,83 €
P-12	PBCD-56H6	m	Tanca mòbil metàl·lica de 2,5 m de llargària i 1 m d'alçària i amb el desmuntatge inclòs (SIS EUROS AMB CINQUANTA-SIS CÈNTIMS)	6,56 €
P-13	PD78-Q10G	m	Clavegueró amb tub de PVC-U de paret estructurada per a sanejament soterrat sense pressió, superfícies interna llisa i externa llisa de tipus A1 (construcció multicapa), diàmetre nominal DN 250, classe de rigidesa anular SN 4 (rigidesa anular >= 4kN/m2), codi d'àrea d'aplicació U (ús en l'exterior de l'estructura dels edificis), fabricació segons norma UNE-EN 13476-2, de color taronja-marró RAL 8023, per a unió elàstica amb anella elastomèrica d'estanquitat, col·locat sobre llit de sorra de 10 cm de gruix i reblert de sorra fins a 30 cm per sobre del tub, inclosa la formació d'una solera de 15 cm de gruix de formigó d'ús no estructural HNE-20/P/20 de resistència a compressió 20 N/mm2, consistència plàstica i grandària màxima del granulat 20 mm (VUITANTA-VUIT EUROS AMB SETANTA-DOS CÈNTIMS)	88,72 €

Per a descarregar una còpia d'aquest document consulti la següent pàgina web

Codi Segur de Validació 8e96eab4bb364f43b2424852d915f71d001

Url de validació <https://suport.santpol.cat/absis/idi/arx/idiarxabsaweb/asp/verificadorfirma.asp>

Metadades Origen: Origen ciutadà Estat d'elaboració: Original



QUADRE DE PREUS NÚMERO 1

Data: 12/07/23

Pàg.: 2

NÚMERO	CODI	UA	DESCRIPCIÓ	PREU
P-14	PDB1-DWKV	u	Solera d'HM-20/P/20/l de 15 cm de gruix i de planta 1.2x1,2 m (TRENTA-DOS EUROS AMB SEIXANTA-UN CÈNTIMS)	32,61 €
P-15	PDB6-5CAJ	m	Paret per a pou circular de diàmetre 80 cm, de gruix 14 cm de maó calat, arrebossada i lliscada per dins amb morter ciment 1:4 (DOS-CENTS CINQUANTA-SET EUROS AMB SEIXANTA-DOS CÈNTIMS)	257,62 €
P-16	PDBF-H83R	u	Bastiment circular de fosa dúctil per a pou de registre i tapa recolzada de fosa en forma de motlle reblerta de formigó, pas lliure de 600 mm de diàmetre i classe D400 segons norma UNE-EN 124, col·locat amb morter (CENT QUARANTA-NOU EUROS AMB CATORZE CÈNTIMS)	149,14 €

Per a descarregar una còpia d'aquest document consulti la següent pàgina web	
Codi Segur de Validació	8e96eab4bb364f43b2424852d915f71d001
Url de validació	https://suport.santpol.cat/absis/idi/arx/idiarxabsaweb/asp/verificadorfirma.asp
Metadades	Origen: Origen ciutadà Estat d'elaboració: Original



QUADRE DE PREUS NÚMERO 2

Data: 12/07/23

Pàg.: 1

NÚMERO	CODI	UA	DESCRIPCIÓ	PREU	
P-1	P2146-DJ33	m2	Demolició de paviment de mescla bituminosa de fins a 10 cm de gruix, d'amplària fins a 2 m, amb compressor i càrrega sobre camió amb mitjans mecànics	11,50	€
			Altres conceptes	11,50000	€
P-2	P214W-FEM	m	Tall en paviment de mescla bituminosa de 10 cm de fondària com a mínim amb màquina tallajunts amb disc de diamant per a paviment, per a delimitar la zona a demolir	5,34	€
			Altres conceptes	5,34000	€
P-3	P2219-564X	m3	Excavació de pou aïllat de fins a 2 m de fondària, en terreny compacte, amb mitjans mecànics	12,48	€
			Altres conceptes	12,48000	€
P-4	P221C-DYZ	m3	Excavació de rasa de fins a 1 m d'amplària i fins a 2 m de fondària, en terreny compacte, amb retroexcavadora i amb les terres deixades a la vora	10,00	€
			Altres conceptes	10,00000	€
P-5	P2255-DPH	m3	Rebliment i piconatge de rasa d'amplària més d'1,5 i fins a 2 m, amb material adequat de la pròpia excavació, en tongades de gruix de fins a 25 cm, utilitzant corró vibratori per a compactar, amb compactació del 95% PM	11,10	€
			Altres conceptes	11,10000	€
P-6	P2R6-4I6H	m3	Càrrega amb mitjans mecànics i transport de residus inerts o no especials a instal·lació autoritzada de gestió de residus, amb contenidor de 5 m3 de capacitat	27,29	€
			Altres conceptes	27,29000	€
P-7	P938-DFU9	m3	Base de tot-u artificial procedent de granulats reciclats de formigó, amb estesa i piconatge del material al 95% del PM	27,69	€
	B011-05ME	m3	Aigua	0,08900	€
	B03F-05NY	m3	Tot-u artificial procedent de granulats reciclats de formigó	20,17100	€
			Altres conceptes	7,43000	€
P-8	P9H5-E86F	t	Paviment de mescla bituminosa contínua en calent tipus AC 11 surf BC 35/50 D, amb betum millorat amb cautxú, de granulometria densa per a capa de trànsit i granulat calçari, estesa i compactada	78,07	€
	B9H1-0HS2	t	Mescla bituminosa contínua en calent tipus AC 11 surf BC 35/50 D, amb betum millorat amb cautxú, de granulometria densa per a capa de trànsit i granulat calçari	72,78000	€
			Altres conceptes	5,29000	€
P-9	P9L1-E97Z	m2	Reg d'imprimació amb emulsió bituminosa catiònica tipus C50BF4 IMP, amb dotació 1 kg/m2	0,46	€
	B057-06IH	kg	Emulsió bituminosa catiònica amb un 50% de betum asfàltic, per a reg d'imprimació tipus C50BF4 IMP amb un contingut de fluidificant >3%, segons UNE-EN 13808	0,28000	€
			Altres conceptes	0,18000	€
P-10	PBBJ-5677	u	Placa amb pintura reflectant circular de 60 cm de diàmetre, per a senyals de trànsit, fixada i amb el desmuntatge inclòs	69,91	€
	BBL1-0RMQ	u	Placa circular, de D 60 cm, amb pintura reflectant, per a 2 usos, per a seguretat i salut	43,26000	€
			Altres conceptes	26,65000	€
P-11	PBBL-56GK	u	Placa de senyalització de seguretat laboral, de planxa d'acer llisa serigrafiada, de 40x33 cm, fixada mecànicament i amb el desmuntatge inclòs	22,83	€
	B0AQ-07GU	cu	Visos per a fusta o tacs de PVC, per a seguretat i salut	0,17560	€
	BBB9-0R6S	u	Placa de senyalització de seguretat laboral, de planxa d'acer llisa serigrafiada, de 40x33 cm, per a seguretat i salut	18,66000	€
			Altres conceptes	3,99440	€
P-12	PBCD-56H6	m	Tanca mòbil metàl·lica de 2,5 m de llargària i 1 m d'alçària i amb el desmuntatge inclòs	6,56	€

Per a descarregar una còpia d'aquest document consulti la següent pàgina web

Codi Segur de Validació **8e96eab4bb364f43b2424852d915f71d001**Uri de validació <https://suport.santpol.cat/absis/idi/ax/idiarxabsaweb/asp/verificadorfirma.asp>Metadades **Origen: Origen ciutadà Estat d'elaboració: Original**

QUADRE DE PREUS NÚMERO 2

Data: 12/07/23

Pàg.: 2

NÚMERO	CODI	UA	DESCRIPCIÓ	PREU
	BBCI-0R99	m	Tanca mòbil metàl·lica de 2,5 m de llargària i 1 m d'alçària, per a 4 usos, per a seguretat i salut	4,96000 €
			Altres conceptes	1,60000 €
P-13	PD78-Q10G	m	Clavegueró amb tub de PVC-U de paret estructurada per a sanejament soterrat sense pressió, superfícies interna llisa i externa llisa de tipus A1 (construcció multicapa), diàmetre nominal DN 250, classe de rigidesa anular SN 4 (rigidesa anular $\geq 4\text{kN/m}^2$), codi d'àrea d'aplicació U (ús en l'exterior de l'estructura dels edificis), fabricació segons norma UNE-EN 13476-2, de color taronja-marró RAL 8023, per a unió elàstica amb anella elastomèrica d'estanquitat, col·locat sobre llit de sorra de 10 cm de gruix i reblert de sorra fins a 30 cm per sobre del tub, inclosa la formació d'una solera de 15 cm de gruix de formigó d'ús no estructural HNE-20/P/20 de resistència a compressió 20 N/mm ² , consistència plàstica i grandària màxima del granulat 20 mm	88,72 €
	BDW3-FFAR	u	Element de muntatge per a tub de PVC de D=250 mm	0,86000 €
	BDW3-FFAM	u	Accessori genèric per a tub de PVC de D=250 mm	18,87600 €
	B069-I4H8	m3	Formigó d'ús no estructural HNE-20/P/20 de resistència a compressió 20 N/mm ² , consistència plàstica i grandària màxima del granulat 20 mm	9,35550 €
	B03L-05N5	t	Sorra de pedrera de 0 a 3,5 mm	15,81409 €
	BD7D-10JM	m	Tub de PVC-U de paret estructurada per a sanejament soterrat sense pressió, superfícies interna llisa i externa llisa de tipus A1 (construcció multicapa), diàmetre nominal DN 250, classe de rigidesa anular SN 4 (rigidesa anular $\geq 4\text{kN/m}^2$), codi d'àrea d'aplicació U (ús en l'exterior de l'estructura dels edificis), fabricació segons norma UNE-EN 13476-2, de color taronja-marró RAL 8023, per a unió elàstica amb anella elastomèrica d'estanquitat	11,70000 €
			Altres conceptes	32,11441 €
P-14	PDB1-DWK	u	Solera d'HM-20/P/20/I de 15 cm de gruix i de planta 1.2x1,2 m	32,61 €
	B06E-12C5	m3	Formigó HM-20/P / 20 / I de consistència plàstica, grandària màxima del granulat 20 mm, amb $\geq 200\text{ kg/m}^3$ de ciment, apte per a classe d'exposició I	21,07601 €
			Altres conceptes	11,53399 €
P-15	PDB6-5CAJ	m	Paret per a pou circular de diàmetre 80 cm, de gruix 14 cm de maó calat, arrebossada i lliscada per dins amb morter ciment 1:4	257,62 €
	B011-05ME	m3	Aigua	0,00890 €
	B055-067M	t	Ciment pòrtland amb filler calcari CEM II/B-L 32,5 R segons UNE-EN 197-1, en sacs	1,67553 €
	B0F1A-075F	u	Maó calat, de 290x140x100 mm, per a revestir, categoria I, HD, segons la norma UNE-EN 771-1	21,78924 €
			Altres conceptes	234,14633 €
P-16	PDBF-H83R	u	Bastiment circular de fosa dúctil per a pou de registre i tapa recolzada de fosa en forma de motlle reblerta de formigó, pas lliure de 600 mm de diàmetre i classe D400 segons norma UNE-EN 124, col·locat amb morter	149,14 €
	B07L-1PYA	t	Morter per a ram de paleta, classe M 5 (5 N/mm ²), a granel, de designació (G) segons norma UNE-EN 998-2	1,43800 €
	BDD0-H62P	u	Bastiment circular de fosa dúctil per a pou de registre i tapa recolzada de fosa en forma de motlle reblerta de formigó, pas lliure de 600 mm de diàmetre i classe D400 segons norma UNE-EN 124	124,05000 €
			Altres conceptes	23,65200 €

Per a descarregar una còpia d'aquest document consulti la següent pàgina web

Codi Segur de Validació **8e96eab4bb364f43b2424852d915f71d001**Url de validació <https://suport.santpol.cat/absis/idi/arx/idiarxabsaweb/asp/verificadorfirma.asp>

Metadades Origen: Origen ciutadà Estat d'elaboració: Original



QUADRE DE PREUS NÚMERO 2

Data: 12/07/23

Pàg.: 3

NÚMERO	CODI	UA	DESCRIPCIÓ	PREU
--------	------	----	------------	------

Per a descarregar una còpia d'aquest document consulti la següent pàgina web		
Codi Segur de Validació	8e96eab4bb364f43b2424852d915f71d001	
Url de validació	https://suport.santpol.cat/absis/idi/arx/idiarxabsaweb/asp/verificadorfirma.asp	
Metadades	Origen: Origen ciutadà Estat d'elaboració: Original	

PRESSUPOST

Data: 12/07/23

Pàg.: 1

Obra 01 Pressupost 2023CLA
 Capítol 01 ENDERROCS

NUM. CODI	UA	DESCRIPCIÓ	PREU	AMIDAMENT	IMPORT	
1	P214W-FEMF	m	Tall en paviment de mescla bituminosa de 10 cm de fondària com a mínim amb màquina tallajunts amb disc de diamant per a paviment, per a delimitar la zona a demolir (P - 2)	5,34	82,800	442,15
2	P2146-DJ33	m2	Demolició de paviment de mescla bituminosa de fins a 10 cm de gruix, d'amplària fins a 2 m, amb compressor i càrrega sobre camió amb mitjans mecànics (P - 1)	11,50	39,000	448,50
TOTAL	Capítol	01.01			890,65	

Obra 01 Pressupost 2023CLA
 Capítol 02 MOVIMENTS DE TERRES I EXCAVIONS

NUM. CODI	UA	DESCRIPCIÓ	PREU	AMIDAMENT	IMPORT	
1	P221C-DYZM	m3	Excavació de rasa de fins a 1 m d'amplària i fins a 2 m de fondària, en terreny compacte, amb retroexcavadora i amb les terres deixades a la vora (P - 4)	10,00	21,060	210,60
2	P2219-564X	m3	Excavació de pou aïllat de fins a 2 m de fondària, en terreny compacte, amb mitjans mecànics (P - 3)	12,48	3,140	39,19
3	P2255-DPHC	m3	Rebliment i piconatge de rasa d'amplària més d'1,5 i fins a 2 m, amb material adequat de la pròpia excavació, en tongades de gruix de fins a 25 cm, utilitzant corró vibratori per a compactar, amb compactació del 95% PM (P - 5)	11,10	16,380	181,82
4	P2R6-4I6H	m3	Càrrega amb mitjans mecànics i transport de residus inerts o no especials a instal·lació autoritzada de gestió de residus, amb contenidor de 5 m3 de capacitat (P - 6)	27,29	18,720	510,87
TOTAL	Capítol	01.02			942,48	

Obra 01 Pressupost 2023CLA
 Capítol 03 SANEJAMENT

NUM. CODI	UA	DESCRIPCIÓ	PREU	AMIDAMENT	IMPORT	
1	PD78-Q10G	m	Clavegueró amb tub de PVC-U de paret estructurada per a sanejament soterrat sense pressió, superfícies interna llisa i externa llisa de tipus A1 (construcció multicapa), diàmetre nominal DN 250, classe de rigidesa anular SN 4 (rigidesa anular >= 4kN/m2), codi d'àrea d'aplicació U (ús en l'exterior de l'estructura dels edificis), fabricació segons norma UNE-EN 13476-2, de color taronja-marró RAL 8023, per a unió elàstica amb anella elastomèrica d'estanquitat, col·locat sobre llit de sorra de 10 cm de gruix i reblert de sorra fins a 30 cm per sobre del tub, inclosa la formació d'una solera de 15 cm de gruix de formigó d'ús no estructural HNE-20/P/20 de resistència a compressió 20 N/mm2, consistència plàstica i grandària màxima del granulat 20 mm (P - 13)	88,72	39,000	3.460,08
2	PDB1-DWKV	u	Solera d'HM-20/P/20/I de 15 cm de gruix i de planta 1.2x1,2 m (P - 14)	32,61	1,000	32,61
3	PDB6-5CAJ	m	Paret per a pou circular de diàmetre 80 cm, de gruix 14 cm de maó calat, arrebossada i lliscada per dins amb morter ciment 1:4 (P - 15)	257,62	3,145	810,21
4	PDBF-H83R	u	Bastiment circular de fosa dúctil per a pou de registre i tapa recolzada de fosa en forma de motlle reblerta de formigó, pas lliure de 600 mm de diàmetre i classe D400 segons norma UNE-EN 124, col·locat amb morter (P - 16)	149,14	1,000	149,14

EUR

Per a descarregar una còpia d'aquest document consulti la següent pàgina web

Codi Segur de Validació 8e96eab4bb364f43b2424852d915f71d001

Uri de validació <https://suport.santpol.cat/absis/idi/arx/idiarxabsaweb/asp/verificadorfirma.asp>

Metadades Origen: Origen ciutadà Estat d'elaboració: Original



PRESSUPOST

Data: 12/07/23

Pàg.: 2

TOTAL	Capítol	01.03	4.452,04
--------------	----------------	--------------	-----------------

Obra	01	Pressupost 2023CLA
Capítol	04	PAVIMENTACIÓ

NUM. CODI	UA	DESCRIPCIÓ	PREU	AMIDAMENT	IMPORT
1 P938-DFU9	m3	Base de tot-u artificial procedent de granulats reciclats de formigó, amb estesa i piconatge del material al 95% del PM (P - 7)	27,69	11,700	323,97
2 P9L1-E97Z	m2	Reg d'imprimació amb emulsió bituminosa catiònica tipus C50BF4 IMP, amb dotació 1 kg/m2 (P - 9)	0,46	39,000	17,94
3 P9H5-E86F	t	Paviment de mescla bituminosa contínua en calent tipus AC 11 surf BC 35/50 D, amb betum millorat amb cautxú, de granulometria densa per a capa de trànsit i granulat calcari, estesa i compactada (P - 8)	78,07	23,400	1.826,84

TOTAL	Capítol	01.04	2.168,75
--------------	----------------	--------------	-----------------

Obra	01	Pressupost 2023CLA
Capítol	05	SEGURETAT I SALUT

NUM. CODI	UA	DESCRIPCIÓ	PREU	AMIDAMENT	IMPORT
1 PBBJ-5677	u	Placa amb pintura reflectant circular de 60 cm de diàmetre, per a senyals de trànsit, fixada i amb el desmuntatge inclòs (P - 10)	69,91	1,000	69,91
2 PBBL-56GK	u	Placa de senyalització de seguretat laboral, de planxa d'acer llisa serigrafiada, de 40x33 cm, fixada mecànicament i amb el desmuntatge inclòs (P - 11)	22,83	1,000	22,83
3 PBCD-56H6	m	Tanca mòbil metàl·lica de 2,5 m de llargària i 1 m d'alçària i amb el desmuntatge inclòs (P - 12)	6,56	80,000	524,80

TOTAL	Capítol	01.05	617,54
--------------	----------------	--------------	---------------

EUR

Per a descarregar una còpia d'aquest document consulti la següent pàgina web	
Codi Segur de Validació	8e96eab4bb364f43b2424852d915f71d001
Url de validació	https://suport.santpol.cat/absis/idi/arx/idiarxabsaweb/asp/verificadorfirma.asp
Metadades	Origen: Origen ciutadà Estat d'elaboració: Original



PRESSUPOST D'EXECUCIÓ PER CONTRACTE

PRESSUPOST D'EXECUCIÓ MATERIAL.....	9.071,46
13 % DESPESES GENERALS SOBRE 9.071,46.....	1.179,29
6 % bENEFICI INDUSTRIAL SOBRE 9.071,46.....	544,29
Subtotal	10.795,04
21 % IVA SOBRE 10.795,04.....	2.266,96
TOTAL PRESSUPOST PER CONTRACTE €	13.062,00

Aquest pressupost d'execució per contracte puja a

(TRETZE MIL SEIXANTA-DOS EUROS)

Per a descarregar una còpia d'aquest document consulti la següent pàgina web		
Codi Segur de Validació	8e96eab4bb364f43b2424852d915f71d001	
Url de validació	https://suport.santpol.cat/absis/idi/arx/idiarxabsaweb/asp/verificadorfirma.asp	
Metadades	Origen: Origen ciutadà Estat d'elaboració: Original	

PLÀNOLS

SERVEIS TÈCNICS TERRITORIALS

Per a descarregar una còpia d'aquest document consulti la següent pàgina web		
Codi Segur de Validació	8e96eab4bb364f43b2424852d915f71d001	
Url de validació	https://suport.santpol.cat/absis/idi/arx/idiarxabsaweb/asp/verificadorfirma.asp	
Metadades	Origen: Origen ciutadà Estat d'elaboració: Original	

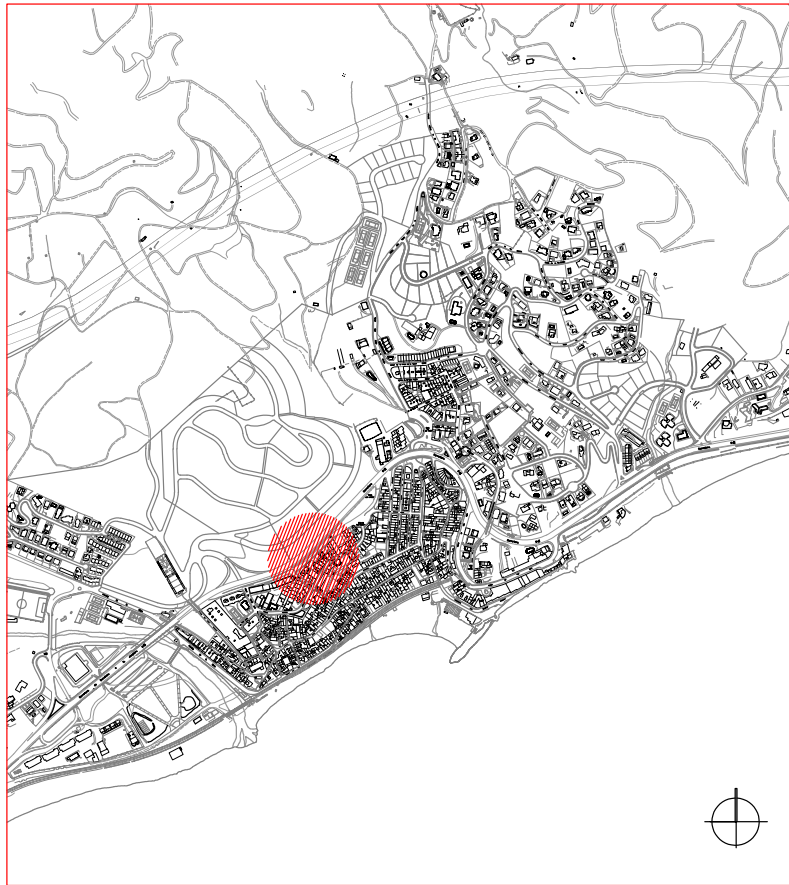

SITUACIÓ



EMPLAÇAMENT

Solar a edificar

Tram de xarxa de clavegueram
a prolongar

PROJECTE		
PROJECTE DE PROLONGACIÓ DE LA XARXA DE CLAVEGUERAM GENERAL AL CARRER MANUEL CARRASCO I FORMIGUERA		
C/Manuel Carrasco i Formiguera		
PROMOTOR		
AJUNTAMENT DE SANT POL DE MAR SERVEIS TERRITORIALS		
ARQUITECTE MUNICIPAL		
Núria Fàbregas Creus		
REF. ARXIU		
ref		
PLÀNOL		ESCALA
SITUACIÓ I EMLAÇAMENT		S/E
		1:2000
DATA	CODI	Nº
JULIOL 2023		01

Per a descarregar una còpia d'aquest document consulti la següent pàgina web

Codi Segur de Validació 8e96eab4bb364f43b2424852d915f71d001

Url de validació <https://suport.santpol.cat/absis/idi/arx/idiarxabsaweb/asp/verificadorfirma.asp>

Metadades Origen: Origen ciutadà Estat d'elaboració: Original



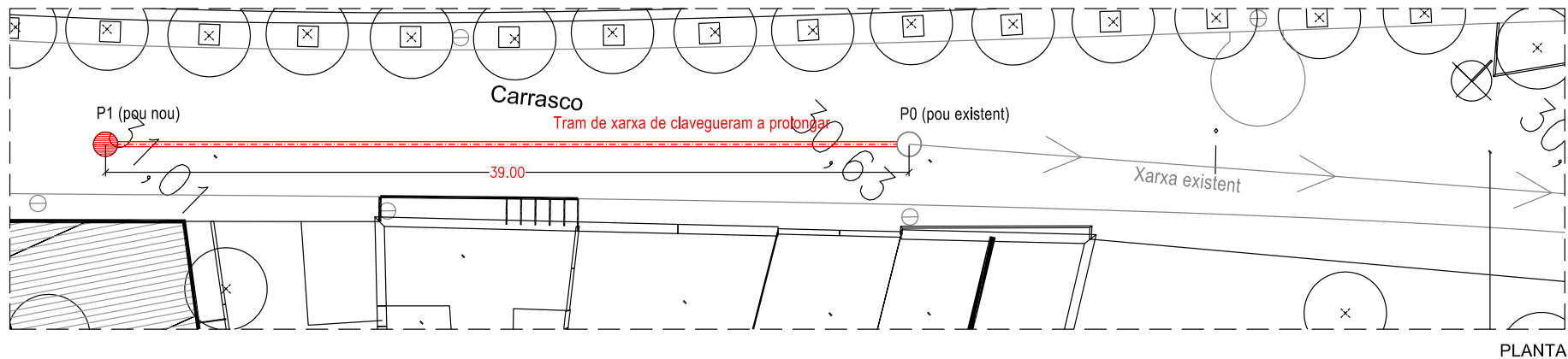

PLANTA

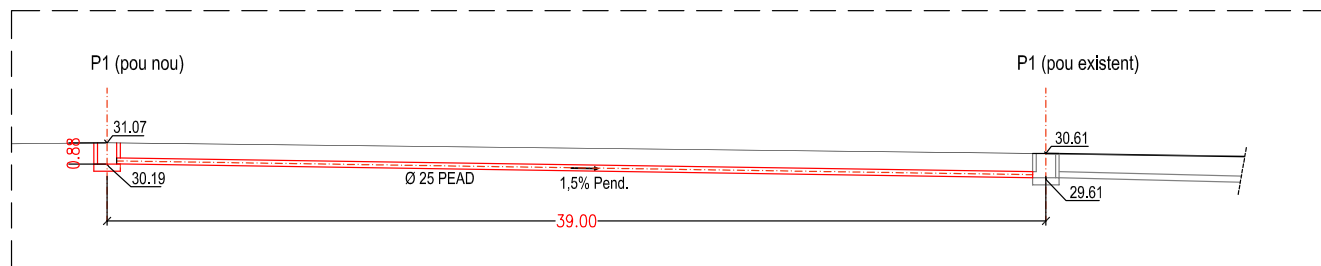

SECCIO LONGITUDINAL

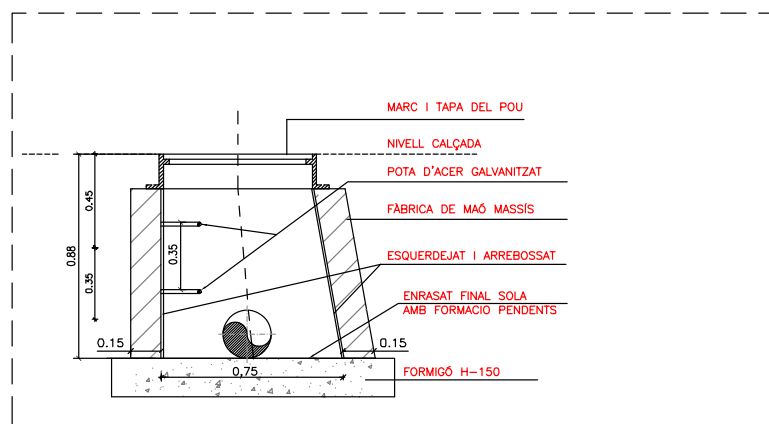

DETALL POU REGISTRE

PROJECTE PROJECTE DE PROLONGACIÓ DE LA XARXA DE CLAVEGUERAM GENERAL AL CARRER MANUEL CARRASCO I FORMIGUERA	
C/Manuel Carrasco i Formiguera	
PROMOTOR AJUNTAMENT DE SANT POL DE MAR <small>SERVEIS TERRITORIALS</small>	
ARQUITECTE MUNICIPAL Núria Fàbregas Creus	
REF. ARXIU <small>ref</small>	
PLÀNOL PLANTA I SECCIONS	ESCALA 1:25 1:200
DATA JULIOL 2023	CODI N° 02

Per a descarregar una còpia d'aquest document consulti la següent pàgina web

Codi Segur de Validació

8e96eab4bb364f43b2424852d915f71d001

Uri de validació

<https://suport.santpol.cat/absis/idi/arx/idiarxabsaweb/asp/verificadorfirma.asp>

Metadades

Origen: Origen ciutadà Estat d'elaboració: Original

